



**Bachelorproef
Professionele Opleidingen
Studiegebied Sociaal-Agogisch Werk**

Academiejaar 2015-2016

De stille onmacht van het kind bij vechtscheiding

**Ondersteunen van een kind bij het gevecht
tussen zijn gescheiden ouders**

Bachelorproef aangeboden door
Lore Puttaert
tot het behalen van de graad van
Bachelor in de Gezinswetenschappen

Eindproefbegeleider: **Claire Wiewauters**

Oni



**Bachelorproef
Professionele Opleidingen
Studiegebied Sociaal-Agogisch Werk**

Academiejaar 2015-2016

De stille onmacht van het kind bij vechtscheiding

**Ondersteunen van een kind bij het gevecht
tussen zijn gescheiden ouders**

Bachelorproef aangeboden door
Lore Puttaert
tot het behalen van de graad van
Bachelor in de Gezinswetenschappen

Eindproefbegeleider: **Claire Wiewauters**



ABSTRACT BACHELORPROEF

Opleiding:	Bachelor in de Gezinswetenschappen	
	Voornaam	Naam
Student:	Lore	Puttaert
Eindproefbegeleider	Claire	Wiewauters
Titel bachelorproef	De stille onmacht van het kind bij vechtscheiding. Ondersteunen van een kind bij het gevecht tussen zijn gescheiden ouders.	
Abstract publiceren Ja		

Kern- / trefwoorden bachelorproef:

Kinderen – ouders – vechtscheiding – juridisch kader – gezin als systeem – socio-emotioneel – context

Korte samenvatting bachelorproef:

Echtscheiding is een thema dat al lang zijn plaats verworven heeft binnen onze samenleving.

Uit onderzoek (Mortelmans et al., 2011) blijkt dat er in ons land nog steeds meer koppels scheiden dan in andere Europese landen. Cijfers waar iedereen in onze samenleving oog voor zou moeten hebben. Zeker als we weten dat bij twee op de drie echtscheidingen ook kinderen zijn betrokken.

Gelukkig verlopen de meeste echtscheidingen redelijk goed. Ouders kunnen zonder al te veel conflicten, een goede regeling treffen en duidelijke afspraken maken rond de kinderen. Jammer genoeg zijn er toch nog veel echtscheidingen die na verloop van tijd ontaarden in een ware strijd tussen beide ouders. Een vechtscheiding, waarbij de kinderen niet alleen als wapen maar ook als prooi worden gezien.

In deze eindproef ga ik op zoek naar een professionele en vooral gezinsgerichte manier om een kind dat vastzit in de vechtscheiding van zijn ouders, te ondersteunen.

Om mijn theoretische inzichten te koppelen aan de praktijk maak ik gebruik van een casus vanuit de thuisbegeleidingsdienst waar ik een aantal maanden stage heb gelopen. De casus betreft een jongen van 13 jaar, Lander, die reeds meerdere jaren opgroeit in het aanhoudende gevecht tussen zijn gescheiden ouders.

Het gezin is al sinds een aantal jaren meermaals in contact gekomen met verschillende rechtbanken. Net zoals anderen ondervonden ook zij dat de regeling van echtscheidingen op juridisch vlak, complex was en vaak voor meer conflicten zorgde.

Sinds september 2014 is een nieuwe rechtbank in werking getreden die alle burgerrechtelijke aspecten van familie- en jeugdzaken voortaan zal behandelen. De invoering van deze familierechtbank lijkt een



goede zaak te zijn vermits deze een einde dient te maken aan complexe procedures bij verschillende rechtbanken. Bemiddeling krijgt hier een centrale plaats.

Een vechtscheiding zou natuurlijk geen vechtscheiding zijn mochten er geen ruzies plaatsvinden rond de verschillende afspraken die ouders vooraf maakten in een regeling omtrent de kinderen. Het gebeurt meer dan eens dat de regeling rond de kosten en het verblijf een hevig discussiepunt is tussen ouders. Maar de stem van het kind, die jammer genoeg nog te vaak vergeten wordt, speelt hierbij een belangrijke rol. Om hier aan tegemoet te komen is er sinds de invoering van de familierechtbank, een eenduidige regeling van dit hoorrecht van de minderjarige.

Een gezin is een systeem dat normaal gesproken in balans is. Bij een (v)echtscheiding raakt dit systeem echter uit evenwicht. Alle gezinsleden dienen zich aan te passen aan een geheel nieuwe situatie. Dit is een opdracht die voor de kinderen in het gezin vaak zeer moeilijk is.

Een kind is loyaal naar beide ouders. Dit loyaliteitsgevoel raakt bij een (v)echtscheiding vaak in conflict. Zo'n loyaliteitsconflict zorgt er dikwijls voor dat een kind verstrikt raakt. Het risico bestaat dan dat het kind beslist om een van zijn ouders te verstoten. Dit ouderverstotingssyndroom of Parental Alienation Syndrome gaat dan veel verder dan een loyaliteitsconflict.

De belangrijkste figuren voor een kind blijven natuurlijk zijn ouders. Een kind zal dan ook in de eerste plaats voor zijn ouders 'zorgen'. Dit 'zorgen' noemen we 'parentificatie'. Wanneer ouders omwille van hun vechtscheiding weinig of niet beschikbaar zijn, kan dit uit de hand lopen. We spreken hier dan van 'negatieve parentificatie'. Onterecht worden ouderlijke verantwoordelijkheden toegemeten aan een kind. Dit zorgt ervoor dat het de kans niet krijgt om met zijn eigen ontwikkelingsstaken bezig te zijn.

Een (v)echtscheiding heeft voor een kind gevolgen op verschillende levensdomeinen. Uit onderzoek komt sterk naar voren dat kinderen die een scheiding van hun ouders meemaken, vaker een lager zelfbeeld hebben, minder gevoel van controle hebben en zelfs meer kans hebben op angst en depressie. Ze kunnen zich moeilijker concentreren en hebben dikwijls ook minder goede schoolresultaten. Kinderen van gescheiden ouders zijn meestal minder sociaal aangepast en bovendien beschikken ze vaak over minder sociale competenties. Het is dus niet verwonderlijk dat deze kinderen later een grotere kans hebben om zelf een echtscheiding mee te maken.

Een opvallende en noemenswaardige bemerking is dat de impact van een conflict tussen de gescheiden ouders op het psychologische welbevinden van een kind, bijna helemaal kan verdwijnen. Dit kan wanneer de ouders alsnog een hechte en op elkaar betrokken ouder-kindrelatie kunnen behouden, zelfs wanneer er af en toe sprake is van conflict tussen de ouders.

Door vanuit bovenstaande bemerking en theoretische inzichten te vertrekken geef ik drie concrete veranderingsgerichte voorstellen die gericht zijn naar het gezin van Lander. Ik tracht hiermee het conflict tussen zijn ouders zoveel mogelijk te neutraliseren en misschien zelfs volledig te doen verdwijnen.

Het eerste voorstel betreft een kindgerichte interventie op school waarbij Lander en andere leerlingen in zijn situatie de ruimte krijgen om hun stem te laten horen en hun verhaal te vertellen. Ik geef concrete tips voor de school en de leerkracht(en) van Lander en hecht hierbij belang aan een vertrouwd contact met leerkrachten en het contact met lotgenoten.

Het tweede voorstel is gericht op de ouders en het volledige gezin. Ik koos voor de aanpak van het Nederlandse programma Kinderen uit de Knel. Dit programma is specifiek gericht op gezinnen in een vechtscheiding. Binnenkort vindt hiervan een training plaats in de buurt waar beide ouders van Lander



wonen. Ik denk pragmatisch en haal ook het voorstel aan van Alianza, een centrum dat zich speciaal toespitst op gezinnen in (moeilijke) echtscheidingssituaties.

Tot slot zet ik in het derde en laatste voorstel in op de kracht van het informele netwerk rond het gezin. Een kind dat kan rekenen op steun in zijn familiaal en sociaal netwerk, blijkt minder depressieve gevoelens te hebben, minder gedragsproblemen en heeft bovendien betere schoolprestaties. Door het organiseren van een Eigen Kracht-conferentie, waarbij alle belangrijke personen rond Lander worden samengebracht om een concreet plan uit te werken, kan men samen vanuit de kracht die in de familie aanwezig is maar vaak verborgen door de vechtscheiding, mogelijk tot een werkbare oplossing komen.

Een vechtscheiding is en blijft uiteraard een delicate kwestie. Er zijn verschillende partijen die tegenover elkaar staan en iedereen worstelt met zijn of haar gevoelens vanuit een diepe gekwetstheid. Zowel de ouders, als de kinderen en zelfs de grootouders, tantes, nonkels, vrienden, burens, en in sommige gevallen ook hulpverleners, allemaal zitten ze samen in het complexe net van discussies, ruzies en wantrouwen naar elkaar.

We mogen niet uitgaan van de woede en het verdriet, maar wel vanuit de liefde en genegenheid die een kind voor zijn ouders heeft, die ouders voor hun kind hebben en familie voor elkaar.

Vanuit mijn visie als gezinswetenschapper weet ik dat een gezin, ook al valt dit door een scheiding uit elkaar, verbonden blijft door de verschillende leden die in dit gezin hun plaats hebben. Koppels die uit elkaar zijn blijven onlosmakelijk verbonden door de kinderen die ze samen hebben. Ik ben dan ook van mening dat kinderen verbindend werken, en dat het belangrijk is te blijven geloven in de sterkten van het gezin en het netwerk daar rond en in de kracht van hun diepe wortels.

Referentielijst:

Coenen, M., et al. (2007). *Kinderen als wapen en prooi in vechtscheidingssituaties: De behandeling van de ernstige psychische problemen bij deze kinderen*. Geraadpleegd op 20 februari 2016, via <http://vagga.be/wp-content/uploads/2010/04/Kinderen-als-wapen-en-prooi-in-vechtscheidingssituaties.pdf>

Driesen, L. (2012). *Ik wil mama én papa, allebei! Over echtscheiding, verwerking, loyaliteit en hulpverlening*. Antwerpen: Garant.

Van Lawick, J., & Visser, M. (2014). *Kinderen uit de knel: Een interventie voor gezinnen verwickeld in een vechtscheiding*. Amsterdam: SWP.

Van Peer, C. (Red.). (2007). *De impact van een (echt)scheiding op kinderen en ex-partners*. [Onderzoeksrapport]. Studiedienst van de Vlaamse Regering.

Wiewauters, C., & Emmery, K. (2016). *Awel, ik ben in de war door de scheiding van mijn ouders: Een kwalitatieve analyse van de gesprekken van kinderen en jongeren over de scheiding van hun ouders*. [Onderzoeksrapport]. Brussel: Awel & Odisee Kenniscentrum Hoger Instituut voor Gezinswetenschappen.

E-mailadres:

lore.puttaert@hotmail.com



Inhoudsopgave

Voorwoord	8
1 Inleiding.....	9
1.1 Voorstelling casus.....	9
1.1.1 Korte weergave betrokken gezinsleden.....	9
1.1.2 Genogram	10
1.1.3 Huidige situatie	11
1.1.4 Voorgeschiedenis.....	11
2 Specifieke probleemstelling	13
3 Theoretische invalshoeken	15
3.1 Invalshoek 1: een juridische kijk	15
3.1.1 Inleiding	15
3.1.2 Vroegere structuur.....	15
3.1.3 Nieuwe structuur	16
3.1.4 Regeling na echtscheiding.....	17
3.1.5 Hoorrecht van de minderjarige.....	20
3.1.6 Juridische bijstand via jeugdadvocaten	22
3.2 Invalshoek 2: het gezin in (v)echtscheiding: een systeem uit balans.....	24
3.2.1 Inleiding	24
3.2.2 Loyaliteit	24
3.2.3 Ouderverstoting.....	27
3.2.4 Parentificatie.....	28
3.3 Invalshoek 3: impact van de (v)echtscheiding op het kind.....	30
3.3.1 Inleiding	30
3.3.2 Kind uit balans: moeizame aanpassing van kinderen bij een (v)(echt)scheiding.....	30
3.3.3 Impact op verschillende levensdomeinen	32
4 Veranderingsgerichte voorstellen	36
4.1 Kindgerichte interventie op school: ruimte voor de stem en het verhaal van het kind	36
4.2 Oudergerichte interventie: programma om uit de vechtscheiding te raken.....	39
4.3 Inzetten op het informele netwerk rond het gezin	40
5 Besluit	43
Literatuurlijst.....	47
Bijlagen.....	50
Bijlage 1: “Mijn ouders zijn uit elkaar”	50



Voorwoord

Deze eindproef vormt de afsluiter van mijn bacheloropleiding Gezinswetenschappen aan Odisee campus Hoger Instituut voor Gezinswetenschappen. Dit is het resultaat van mijn driejarige opleiding tot gezinswetenschapper. Mijn opleiding heeft ervoor gezorgd dat ik mijzelf beter heb leren kennen en competenties heb ontwikkeld waarvan ik geen idee had dat ik ze had.

Mijn keuze voor het onderwerp dat hier in mijn eindproef wordt onderzocht, is er gekomen door mijn ervaringen tijdens mijn werkplekleren. Tijdens mijn stageperiode ben ik veel in contact gekomen met gezinnen en kinderen die zich in een vechtscheiding bevinden. Dit is een thema dat, naar mijn mening, jammer genoeg nog te weinig aandacht krijgt in onze samenleving. Vanuit de thuisbegeleidingsdienst waarbij ik stage heb gelopen, kwam ook het voorstel om rond dit thema te werken.

Graag wil ik een aantal mensen bedanken want zonder hen was de totstandkoming van deze eindproef onmogelijk geweest en zou ik nooit tot dit eindresultaat gekomen zijn. In de eerste plaats gaat mijn dank uit naar mijn promotor Claire Wiewauters. Bedankt voor de goede en deskundige begeleiding en de steeds motiverende feedback. Ook voor de tijd die u maakte wil ik u hartelijk bedanken en om mij steeds met raad en daad bij te staan.

Ook hartelijk dank aan mijn familie en vriend om steeds klaar te staan wanneer ik het even niet meer zag zitten. Een speciaal dankwoordje gaat uit naar mijn grote zus Jill, bij wie ik steeds terecht kon voor advies en steun. Bedankt om telkens weer mijn geschreven teksten na te lezen en te verbeteren.

Deze eindproef is het resultaat van veel opzoek- denk- en schrijfwerk dat met hard werken maar vooral veel boeiende en leerrijke momenten tot stand is gekomen. Ik hoop dan ook van harte dat het resultaat van mijn werk zichtbaar is en dat u ervan geniet het te lezen.



1 Inleiding

De casus die ik heb gekozen voor mijn eindproef en die hieronder beschreven staat, komt voort uit mijn ervaringen op mijn werkplek. Ik heb mijn werkplekieren gedaan bij vzw Radar.

Vzw Radar is een thuisbegeleidingsdienst binnen de Bijzondere Jeugdzorg voor gezinnen met kinderen tussen de 0 en 18 jaar. De dienst biedt gratis contextbegeleiding aan voor gezinnen in problematische leefsituaties. Deze begeleiding gebeurt aan de hand van wekelijkse huisbezoeken.

Tijdens mijn periode bij vzw Radar kwam ik in contact met het gezin De Smedt. Samen met een collega heb ik dit gezin begeleid.

1.1 Voorstelling casus

1.1.1 Korte weergave betrokken gezinsleden

Marianne: °1975 – bediende
Hans: °1962 – zelfstandige
Samen sinds 2010

- Marianne was voordien samenwonend met Koen
Marianne: °1975
Koen: °1974
- Kinderen: **Lander: °2002**

Feitelijke scheiding Marianne en Koen: 2007

- Marianne had voor de relatie met Koen een relatie met Jan
Marianne: °1975
Jan: °1971
- Kinderen: Stefanie: °1992

Feitelijke scheiding Marianne en Jan: 1998

- Hans was voordien samen met Suzanne
Hans: °1962
Kathy: °1976
- Kinderen: Jens: °2005

Feitelijke scheiding Hans en Suzanne: 2007

- Hans had voor de relatie met Suzanne een relatie met Kathy
Hans: °1962
Kathy: °1964
- Kinderen: Els: °1985

Feitelijke scheiding Hans en Kathy: 1998



1.1.2 Genogram

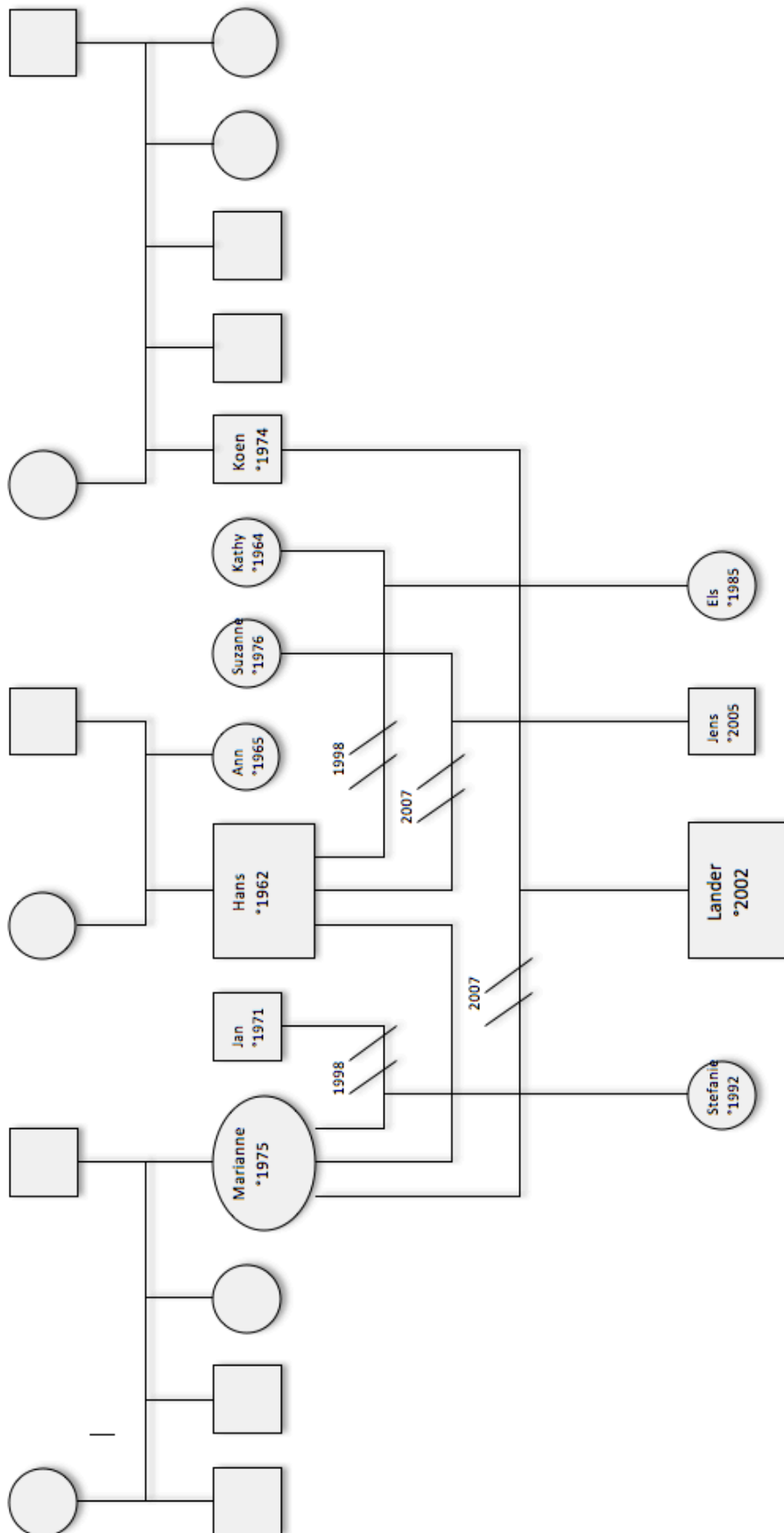



1.1.3 Huidige situatie

Marianne heeft de thuisbegeleidingsdienst in eerste instantie gecontacteerd, omdat ze problemen ondervindt met de opvoeding van haar zoon. Lander stelt destructief gedrag en Marianne weet niet altijd hoe daarmee om te gaan. Het wordt haar te veel en ze vraagt hulp, omdat Lander onder andere verbaal agressief is.

Bij Lander werd een aantal jaar geleden ADHD vastgesteld. Hij heeft het moeilijk om zich te concentreren en heeft veel structuur nodig. Zeker wat betreft school is deze structuur voor Lander van groot belang.

Lander zijn ouders zijn sinds 2007 gescheiden en hebben nog steeds een conflictueuze relatie. Lander wordt hierin vaak als speelbal gebruikt en is slachtoffer van eindeloze discussies. Zo is onder andere de schoolkeuze van Lander een bron van discussie.

Het laatste vonnis van de jeugdrechtbank (zomer 2014) stelt dat Lander naar school moet gaan in Gent. Vader Koen is tegen dit vonnis in beroep gegaan en vervolgens besliste de jeugdrechter dat Lander in Wachtebeke naar school moet. Na een jaar naar school te gaan in Wachtebeke is Lander gebuisd. Hij moet opnieuw van school veranderen en gaat op dit moment naar school in Zelzate.

Wanneer Lander bij zijn moeder verblijft, doet hij er twee uur over om op school te geraken. Deze situatie is zeer belastend voor Lander en vaak komt zijn schoolwerk hierdoor in het gedrang.

De nieuwe vriend van Marianne, Hans, staat negatief tegenover vader Koen en laat dit ook duidelijk blijken, ook wanneer Lander in de buurt is. Marianne beschuldigt Koen ook van druggebruik. Ze is er niet gerust in wanneer Lander bij zijn vader gaat logeren.

De thuisbegeleidingsdienst heeft al meerdere keren geprobeerd om toenadering te zoeken tot vader Koen, maar zonder resultaat. Koen heeft aangegeven dat hij niet wil meewerken met de begeleiding.

Doordat de situatie al meerdere jaren aansleept en Lander hierdoor geen rust vindt, wordt het dringend tijd dat er een oplossing voor deze situatie wordt gevonden. De thuisbegeleidingsdienst maakt zich zorgen om het emotionele welbevinden van Lander. Hij heeft ook slechte resultaten op school en is niet meer gemotiveerd.

Vermits vader niet wil meewerken met de begeleiding, is er geen sprake meer van vrijwilligheid. De thuisbegeleidingsdienst heeft dan ook beslist om een M-document op te maken en het dossier door te sturen naar de Intersectoriale Toegangspoort zodat zij dit kunnen doorsturen naar de rechtbank. Het dossier ligt momenteel bij het Ondersteuningscentrum en Sociale Dienst Jeugdrechtbank in Gent. Zij zullen eerst een sociaal onderzoek instellen en nadien bekijken welke hulp of maatregelen er genomen dienen te worden.

1.1.4 Voorgeschiedenis

In 2007 beslissen de ouders van Lander om uit elkaar te gaan. Via de jeugdrechtbank van Gent wordt er co-ouderschap uitgesproken. Het vonnis stelt dat Lander tijdens de oneven jaren, de



even weken bij moeder Marianne verblijft en tijdens de oneven weken bij vader Koen. In de even jaren is het omgekeerd. Een aantal jaar verloopt deze regeling min of meer goed. Na enige tijd ontstaan er discussies rond afspraken die wel of niet nageleefd worden en stilaan ontardt de situatie in een vechtscheiding. Beide ouders zijn niet meer in staat om op een constructieve manier afspraken te maken. Dit is het begin van een lange weg.

In oktober 2013 zoekt moeder Marianne hulp bij het Advies- en begeleidingscentrum in Asse, omdat Lander zowel thuis als op school gedragsproblemen stelt. Marianne vraagt om psychologische bijstand voor Lander, maar, omdat vader Koen dit niet toestaat is deze hulp niet mogelijk. Het centrum heeft de toestemming van beide ouders nodig. Omdat er geen toestemming van vaders kant was, zijn moeder en haar vriend, Hans, dan zelf op gesprek geweest in het Advies- en begeleidingscentrum. In een drietal gesprekken kregen ze advies en tips hoe om te gaan met Lander zijn gedrag.

In november datzelfde jaar dient Marianne een klacht in bij de politie van Liedekerke, omdat Koen zijn zoon bij de afgesproken wissel niet mee wil geven aan haar. Marianne wordt doorverwezen naar de dienst Jeugd van de politie van Liedekerke maar zij kunnen niet meer doen dan Koen een waarschuwing geven. Ze beschikken tenslotte niet over een huiszoekingsbevel. Uiteindelijk blijft Lander alsnog bij zijn papa.

In maart 2014 dient Marianne een verzoek in bij de jeugdrechtbank van Brussel om de regeling omtrent het co-ouderschap te annuleren. De rechtbank gaat hier echter niet op in en er wordt enkel een vonnis uitgesproken in verband met de schoolkeuze van Lander.

Het eerste vonnis stelt dat Lander naar school moet gaan in Gent. Vader Koen gaat hier echter niet mee akkoord en gaat in hoger beroep. Het is reeds september en Lander gaat intussen naar school in Gent. Een maand later wordt er echter opnieuw een uitgespraak gedaan door het Hof van Beroep in Brussel: Lander moet naar school in Wachtebeke. Het nieuwe schooljaar is intussen al van start gegaan en Lander moet opnieuw van school veranderen. Dit keer gaat Lander naar school in Wachtebeke. Het wordt een moeizaam schooljaar voor Lander en zijn resultaten zijn ondermaats. Marianne wil daarom dat hij op internaat gaat. Daar zou hij een vaste structuur hebben en is hij verder weg van de dagelijkse ruzies tussen de ouders. Koen gaat hier niet mee akkoord dus Lander gaat niet op internaat.

Op het einde van het schooljaar heeft Lander een B-attest. Omdat de school in Wachtebeke enkel ASO-richtingen aanbiedt, moet hij opnieuw van school veranderen.

Sinds september 2015 loopt Lander school in Zelzate. Hij volgt nu de studierichting Handel. Lander is niet gemotiveerd en zijn resultaten op school zijn opnieuw zeer slecht.

Het is duidelijk dat dit gezin al een lang parcours heeft afgelegd, met nog steeds geen resultaten of een constructieve oplossing. Lander is degene die het meest lijdt onder deze situatie. Zijn toekomst wordt mee bepaald door de aanhoudende vechtscheiding tussen zijn ouders.



2 Specifieke probleemstelling

Echtscheiding is een thema dat al lang zijn plaats verworven heeft binnen onze samenleving. Vandaag de dag is het niet meer uitzonderlijk dat partners uit elkaar gaan en sinds de nieuwe wetgeving is het ook eenvoudiger geworden om te scheiden.

België staat aan de top wat betreft echtscheidingen. Uit onderzoek (Mortelmans et al., 2011) blijkt dat er in ons land nog steeds meer koppels scheiden dan in andere Europese landen. Cijfers waar iedereen in onze samenleving oog voor zou moeten hebben. Zeker als we weten dat bij twee op de drie echtscheidingen ook kinderen zijn betrokken (Mortelmans et al., 2011).

Gelukkig verlopen de meeste echtscheidingen redelijk goed. Ouders kunnen een goede regeling treffen en duidelijke afspraken maken rond de kinderen, zonder al te veel conflicten.

Jammer genoeg zijn er nog steeds veel echtscheidingen die na verloop van tijd toch ontaarden in een ware strijd tussen beide ouders.

Hierbij is het belangrijk om te vermelden dat er een onderscheid dient te worden gemaakt tussen een echtscheiding waarbij kinderen buiten het gevecht van de ouders worden gehouden en een echtscheiding waarbij de kinderen het rechtstreekse slachtoffer zijn (Coenen et al., 2007, p. 9). Een vechtscheiding dus, waarbij de kinderen niet alleen als wapen, maar ook als prooi worden gezien (Coenen et al. 2007).

Een vechtscheiding is een (echt)scheiding waarbij omwille van de strijd, het gevecht tussen de partners, onvoldoende of geen rekening wordt gehouden met de kinderen (Coenen et al., 2007, p. 9). Er worden discussies gevoerd boven hun hoofden die meestal over hen gaan. Doordat ouders te veel met hun strijd en eigen verdriet bezig zijn, worden de kinderen vaak (ongewild) vergeten.

Het belang van de kinderen wordt volledig uit het oog verloren en de ouders verlaten als het ware hun ouderpositie. Er is sprake van onvoldoende bescherming vanuit de ouders naar de kinderen toe (Coenen et al., 2007, p. 9).

Meer dan eens dreigt een kind in zo'n situatie te worden verwaarloosd en wordt het zelfs actief betrokken in de vaak harde en pijnlijke strijd tussen de ouders (Coenen et al., 2007, p. 9).

Maar een kind blijft hoe dan ook onlosmakelijk verbonden met zijn ouders.

De focus van deze eindproef ligt dan ook op de positie van kinderen binnen de vechtscheiding van hun ouders. Wat brengt zo'n vechtscheiding allemaal mee voor deze kinderen? Op welke manier kunnen we deze kinderen helpen? Zijn er beschermende factoren die we kunnen uitbouwen voor een kind dat vastzit in de vechtscheiding van zijn ouders? En hoe kunnen we de ouders die zelf vastzitten in hun strijd, helpen?

Om dit te onderzoeken is het belangrijk om vooreerst een helder beeld te krijgen van hoe de wetgeving bij de regeling van echtscheidingen eruit ziet. Het juridische luik, waarbij de familierechtbank die recent in werking is getreden een belangrijke rol speelt, wordt toegelicht in de eerste invalshoek.



Bij de volgende invalshoek gaan we in op het gezin als systeem, een systeem dat bij een (v)chtscheiding uit balans raakt. Hierbij komen een aantal belangrijke begrippen aan bod zoals het loyaliteitsconflict, ouderverstoting en parentificatie, waar kinderen verwickeld in een (v)chtscheiding vaak mee te maken krijgen.

De derde en laatste invalshoek focust zich op de impact die een (v)chtscheiding heeft op kinderen op verschillende levensdomeinen. Een aantal belangrijke factoren komen hier aan bod zoals onder meer het psychologisch welbevinden van een kind en het schools functioneren.

Iedere invalshoek dat in deze eindproef aan bod komt, wordt uitgewerkt in enerzijds een theoretisch gedeelte en anderzijds een praktisch gedeelte. Het praktische luik omvat de casus die in de inleiding uitgebreid beschreven staat.

Tot slot geef ik in de laatste fase van deze eindproef drie concrete veranderingsgerichte voorstellen die van toepassing zijn op deze casus. Naast een voorstel dat gericht is op het kind, leg ik hier de focus ook op zijn ouders, die al jaren vastzitten in een gevecht en er maar niet lijken uit te geraken. Ook het informele netwerk rond het gezin, dat hierin zeker een belangrijke rol speelt, krijgt in dit laatste deel aandacht.

Met deze veranderingsgerichte voorstellen tracht ik het gezin te helpen en te blijven ondersteunen in hun zoektocht naar een uitweg voor hun jarenlange vchtscheiding.



3 Theoretische invalshoeken

3.1 Invalshoek 1: een juridische kijk

In deze invalshoek gaan we dieper in op het juridische luik dat komt kijken bij (v)echtscheiding. Om te beginnen wordt er kort uitleg gegeven over hoe de structuur eruitzag voordat de familierechtbank in werking trad. Nadien volgt de huidige structuur van de familierechtbank met haar verschillende onderdelen. Hoe de zaken geregeld worden na de echtscheiding komt vervolgens aan bod. We gaan ook dieper in op het hoorrecht van de minderjarige, een zeer belangrijk onderdeel net zoals de juridische bijstand van een jeugdadvocaat dat als laatste aan bod komt.

3.1.1 Inleiding

Op 1 september 2014 is de familierechtbank officieel in werking getreden. Vóór de invoering hiervan kwamen familiezaken terecht bij verschillende rechtbanken. Dit leidde vaak tot grote verwarring (Federale Overheidsdienst Justitie, 2014, p. 4). Burgers raakten verzeild in complexe procedures bij verschillende instanties. De invoering van de familierechtbank diende hieraan een einde te maken.

Voortaan worden alle burgerrechtelijke aspecten van familie- en jeugdzaken samen behandeld. Eén dossier wordt aan één rechtbank gekoppeld, waardoor conflicten op een professionele, overzichtelijke en respectvolle manier worden aangepakt (“Eén familie, één dossier, één rechtbank”, 29 augustus 2014, z.p.).

3.1.2 Vroegere structuur

Vroeger konden familiale geschillen bij zowel het vrederecht, de rechtbank van eerste aanleg als bij de jeugd- en kortgedingsrechters behandeld worden (“Eén familie, één dossier, één rechtbank”, 29 augustus 2014, z.p.). Naargelang de scheidingssituatie van de ouders of de stand van de scheidingsprocedure konden zowel de vrederechter, de jeugdrechter, de voorzitter in kortgeding, de rechter van eerste aanleg als de rechter in hoger beroep bevoegd zijn. Een scheiding mag dan wel voor velen een bekend thema zijn, toch bleef de rechtsgang van toen een doolhof van verscheidene bevoegdheden en procedures. Meer dan eens raakten ouders en kinderen hierin verdwaald. Bovendien zorgde dit systeem ervoor dat ouders gebruikmaakten van al deze rechterlijke bevoegdheden om juridisch hun gelijk te halen (Kinderrechtencommissariaat, 2005, p. 73-74). Bijgevolg ontstonden er vele discussies en conflicten tussen de ouders op diverse niveaus en bij diverse instanties waarvan de kinderen steeds het slachtoffer waren.

Het gezin De Smedt is al gedurende een aantal jaren meermaals in contact gekomen met verschillende rechtbanken.

In maart 2014 dient moeder een verzoek in bij de jeugdrechtbank van Brussel voor een herziening van het co-ouderschap. De jeugdrechter gaat hier echter niet op in en doet enkel een



uitspraak over de schoolkeuze van Lander. In het eerste vonnis stelt hij dat Lander naar school moet gaan in Gent. Omdat vader hier niet mee akkoord gaat stapt hij naar het Hof van Beroep. Een aantal weken later komt de zaak voor de rechter in hoger beroep. Volgens moeder was deze rechter niet op de hoogte van de vorige vonnissen en spreekt hij aldus een totaal ander vonnis uit: Lander moet naar school in Wachtebeke. Het nieuwe schooljaar is intussen al begonnen en Lander is reeds ingewerkt in de school in Gent. Omdat er een nieuw vonnis is dat stelt dat Lander naar school moet in Wachtebeke, verandert Lander opnieuw van school, tot groot ongenoegen van hem en moeder. Wanneer hij bij zijn moeder verblijft is Lander nu meer dan twee uur onderweg om op school te geraken en bovendien mist hij telkens een volledig lesuur. Moeder begrijpt niet hoe een rechter een vonnis als dit kan maken. Zij stelt dat de rechter in hoger beroep aangaf dat er geen tijd was voor een sociaal onderzoek en werd er dus een vonnis uitgesproken zonder over verdere belangrijke informatie te beschikken.

Op het moment dat bovenstaande situatie zich voordeed was de familierechtbank nog niet in werking getreden. Verschillende rechters behandelden dus eenzelfde dossier vaak zonder van voorgaande beslissingen op de hoogte te zijn. Het is de bedoeling dat door de invoering van de familierechtbank zulke situaties niet meer voorkomen: een familierechter voor één dossier die vervolgens van alles op de hoogte is.

3.1.3 Nieuwe structuur

De familierechtbank maakt onderdeel uit van de rechtbank van eerste aanleg. Iedere familierechtbank bestaat uit minstens drie kamers: de familiekamer, de jeugdkamer en de kamer voor minnelijke schikking (Federale Overheidsdienst Justitie, 2014, p. 11).

Voor de burgerrechtelijke geschillen binnen het gezin komt men terecht bij de familiekamer. De jeugdkamer, daarentegen, is bevoegd voor de bescherming van het kind en het bestraffen van daden van minderjarigen (“Familierechtbank komt eraan”, z.d., z.p.).

Bemiddeling krijgt een centrale plaats in de familierechtbank. Vanaf het moment dat een vordering bij de familierechtbank wordt ingesteld, informeert de griffier eerst de partijen over de mogelijkheid tot bemiddeling, verzoening of een andere oplossing voor conflicten. Beide partijen krijgen alle nodige informatie zoals onder meer een brochure over bemiddeling en een lijst met erkende bemiddelaars die gespecialiseerd zijn in familiezaken. Naast verschillende bemiddelaars, bestaat er nu ook een kamer voor minnelijke schikking die de partijen tracht te verzoenen.

De familierechter is op de inleidende zitting eveneens verplicht om de partijen te wijzen op de mogelijkheid tot bemiddeling. Wanneer zij dit wensen of wanneer de magistraat dit bevorderlijk vindt, wordt het dossier doorverwezen naar de kamer voor minnelijke schikking van de familierechtbank. Komt men daar niet tot een volledige overeenkomst dan gaat het dossier opnieuw naar diezelfde familierechter. (“Familierechtbank komt eraan”, z.d., z.p.). Het doel blijft om zoveel mogelijk dossiers door te verwijzen naar bemiddelaars of de kamer van minnelijke schikking, alvorens het bij de familierechter terecht komt.



Het Kinderrechtencommissariaat formuleert twijfels over de manier waarop de mogelijkheid tot bemiddeling aan de partijen wordt voorgelegd. Het stelt zich de vraag of een informatiebrochure en een lijst met erkende bemiddelaars wel voldoende is om de partijen ervan te overtuigen om voor bemiddeling te kiezen (“Rechtbank voor families start volgend jaar”, 2013, z.p.).

Het feit dat de familierechter verplicht is om dit bij de inleidende zitting nog eens mondeling te vermelden, is dan weer een goede zaak en kan er eventueel wel voor zorgen dat de partijen alsnog voor bemiddeling kiezen.

3.1.4 Regeling na echtscheiding

De familierechtbank behandelt een waaier aan zaken en heeft verschillende bevoegdheden. Nadat ouders uit de echt scheiden blijven zij allebei verplicht bij te dragen in de kosten van onderhoud, opvoeding, opleiding en ontplooiing van de kinderen (Senaeve, 2015, p. 591). Wanneer ouders scheiden, is het dus belangrijk dat er een duidelijke regeling of overeenkomst omtrent de kinderen wordt getroffen. Deze ouderschapsovereenkomst betreft verschillende domeinen: gezagsregeling, verblijfsregeling en kostenregeling.

3.1.4.1 Gezagsregeling

Normaal gesproken geldt de juridische basisregel dat beide ouders ongeacht de concrete verblijfsregeling, het ouderlijk gezag samen blijven uitoefenen. Het is dus evenzeer van belang om ook hierrond duidelijke richtlijnen mee te geven en afspraken te maken.

Enkel in uitzonderlijke gevallen kan de familierechter aan één van de ouders de exclusieve uitoefening van het ouderlijk gezag toestaan (Senaeve, 2015, p. 149). Wanneer er sprake is van sterke onenigheid tussen de ouders rond belangrijke beslissingen omtrent bijvoorbeeld de gezondheid, opvoeding of opleiding van het kind, kan de familierechter dus beslissen om de uitoefening van het ouderlijk gezag toe te kennen aan één van beide ouders (Senaeve, 2015, p. 148).

De schoolkeuze van Lander is onder meer een hevig discussiepunt tussen de ouders, dat al lange tijd aansleept. In de zomer van 2014 spreekt de jeugdrechtbank van Brussel op vraag van de moeder een vonnis uit dat stelt dat Lander naar school moet gaan in Gent. In september van dat jaar start Lander zijn nieuwe schooljaar op een school in Gent. Intussen heeft de vader beroep aangetekent tegen dit vonnis, hij gaat er niet mee akkoord dat Lander naar school gaat in Gent. Lander heeft zich na een maand goed aangepast op school en gaat graag. Er wordt echter een nieuwe uitspraak gedaan door het Hof van Beroep in Brussel. Dit nieuwe vonnis stelt plots dat Lander naar school moet gaan in Wachtebeke. Dit betekent dus dat Lander opnieuw van school moet veranderen, binnen hetzelfde schooljaar. Het wordt voor Lander een moeilijk schooljaar en niet geheel onverwacht heeft hij dan ook op het einde van het schooljaar een B-attest.

Ook al is er al jaren onenigheid tussen de ouders van Lander over verschillende thema's die vallen onder de gezagsregeling, er heeft nog nooit een rechter beslist om de uitoefening van het



ouderlijk gezag toe te kennen aan de moeder of de vader. Hierdoor blijven de discussies aanslepen en komen beide partijen maar niet tot een consensus.

3.1.4.2 Verblifsregeling

Uiteraard dienen er ook duidelijke afspraken gemaakt te worden rond het verblijf van de kinderen.

Er moet worden beslist wanneer de kinderen bij de ene ouder en wanneer bij de andere ouder zullen verblijven. Een verblifsregeling kan door de ouders zelf worden vastgelegd in een (scheidings-) overeenkomst of door de familierechtbank. Deze overeenkomst wordt steeds door een familierechter bekrachtigd (Kinderrechtencommissariaat, 2005, p. 36).

De algemene regel (art. 374, § 2 B.W.) stelt dat wanneer er onenigheid is tussen de ouders, de familierechter op vraag van minstens één van de ouders, de mogelijkheid moet onderzoeken om het verblijf van de kinderen op een gelijkmatige manier tussen de ouders te regelen.

In de verblifsregeling wordt nauwgezet een overzicht gemaakt van wanneer de kinderen bij welke ouder verblijven. Ook omtrent de weekends, verjaardagen en vakanties worden duidelijke afspraken gemaakt. Het is belangrijk voor de kinderen dat alle partijen zich aan deze regeling houden. Dit motiveert zowel de ouders als de kinderen om de gemaakte afspraken in de praktijk om te zetten (Kinderrechtencommissariaat, 2005, p. 40).

Een regeling waar iedereen zich aan houdt, zorgt ervoor dat er minder conflicten ontstaan. Helaas ontstaan er bij een (v)echtscheiding nog al te vaak ruzies en discussies omtrent de regeling die al dan niet nageleefd wordt. Als er sprake is van een vechtscheiding tussen twee ouders is dit een thema dat niet zelden de ruzies domineert.

De ouders van Lander bevinden zich in een langdurige vechtscheiding. Er hebben al een aantal verhitte discussies plaatsgevonden omdat één van de ouders zich niet houdt aan de regeling die vastgelegd is in een vonnis. Een vonnis dient nageleefd te worden door alle partijen, maar wanneer één van de ouders zich daar niet aan houdt is er weinig dat de andere ouder kan ondernemen. Eind 2014 heeft er zich zo'n situatie voorgedaan.

Tijdens oudejaarsavond moest Lander zoals afgesproken in de regeling, bij zijn moeder verblijven. Lander had een week bij vader gelogeed en zou vanaf oudejaarsavond naar zijn moeder gaan voor een week. Vader wilde Lander echter niet naar moeder laten gaan. Het ging zelfs zo ver dat moeder de politie verwittigde en samen met hen en haar vriend naar het huis van vader is gereden. Moeder had het vonnis bij zich, waarin duidelijk stond dat Lander op die avond bij haar moest zijn. De agenten hebben meer dan een uur staan praten met vader tot hij de deur dichtgooide. Hij wilde zijn zoon niet meegeven, ook al bestond er een duidelijk vonnis. De agenten konden verder niets meer doen, enkel wanneer ze over een huiszoekingsbevel beschikken mochten ze de woning van vader betreden en Lander meenemen. Moeder stond machteloos en begrijpt tot op heden nog steeds niet dat dit mogelijk is, zelfs wanneer er een vonnis bestaat.



3.1.4.3 Kostenregeling

Elke ouder dient te zorgen voor de huisvesting, het levensonderhoud, het toezicht, de opvoeding, de opleiding en de ontplooiing van de gemeenschappelijke kinderen (art. 203, § 1 B.W.). Iedere ouder betaalt, naargelang zijn middelen, dus een onderhoudsbijdrage voor de kinderen. Er dienen evenzeer duidelijke afspraken gemaakt te worden rond de verschillende kosten die betrekking hebben op de kinderen. Er wordt een onderscheid gemaakt tussen de gewone kosten en de buitengewone kosten. De gewone kosten omvatten alle gebruikelijke kosten zoals onder meer eten, drinken, kledij, enzovoort. De buitengewone kosten zijn niet-alledaagse kosten, bijvoorbeeld medische kosten, kosten voor een schoolreis, lidgeld voor een sportclub.

Een vechtscheiding zou natuurlijk geen vechtscheiding zijn mocht er ook geen dispuut zijn tussen de ouders rond verschillende kosten die betrekking hebben op het (dagelijks) leven van Lander.

Zo bestaat er tussen Landers ouders reeds lange tijd een discussie omtrent zijn beugel. Sinds kort heeft Lander een blokjesbeugel. Zowel moeder als Lander stond erop dat hij zo'n blokjesbeugel zou krijgen. Moeder heeft het volledige bedrag voor deze beugel betaald, met de bedoeling dat zij dit achteraf wel met vader zou regelen. Na een aantal maanden is er hierover nog steeds geen regeling getroffen. Moeder wil dat vader zijn deel betaalt, en vader wil dit niet. Hij zegt niet mee te hebben beslist over het feit dat Lander al dan niet een blokjesbeugel zou krijgen, dus is hij van mening dat hij niet mee hoeft te betalen.

3.1.4.4 Ouderschapsplan

In Nederland zijn ouders verplicht om een ouderschapsplan op te maken nog voordat hun scheiding voltrokken kan worden. In zo'n ouderschapsplan staan een aantal afspraken rond de verschillende domeinen van de opvoeding van de kinderen.

Er worden onder meer afspraken gemaakt rond de gezagsregeling. Normaal gesproken, op enkele uitzonderingen na, blijven beide ouders evenveel gezag hebben over hun kinderen. De ouders nemen samen belangrijke beslissingen over de kinderen zoals de keuze van de school, opleiding, keuze van de huisarts, enzovoort. Dit wordt allemaal duidelijk genoteerd in het ouderschapsplan (Pinedo & Volling, 2013, p 111).

Vervolgens worden er afspraken gemaakt rond de verblijfsregeling van de kinderen. Wanneer verblijven de kinderen bij mama en wanneer bij papa? Waar en wanneer gebeurt de overdracht? Hoe is dit geregeld tijdens de weekends en verschillende vakanties?

Als laatste worden er afspraken gemaakt rond de verschillende kosten die betrekking hebben op de kinderen. De ouders spreken bijvoorbeeld af dat iedere ouder betaalt wanneer de kinderen bij hem/haar verblijven. Er dienen ook afspraken gemaakt te worden over buitengewone kosten, zoals een buitenlandse schoolreis, een communie of een noodzakelijke behandeling bij de tandarts.



In België bestaat (nog) geen verplichting voor ouders om een ouderschapsplan op te stellen alvorens ze uit de echt scheiden. Wel werd er hiervoor een wetsvoorstel ingediend maar tot op heden zijn ouders in België nog steeds vrij om al dan niet een ouderschapsplan op te maken (“Ouderschapsplan na echtscheiding verplicht in België?”, z.d., z.p.).

3.1.5 Hoorrecht van de minderjarige

3.1.5.1 Inleiding

Het hoorrecht van de minderjarige is een belangrijke invalshoek van de familierechtbank, waaraan zeker voldoende aandacht gegeven moet worden.

Sinds de invoering van de familierechtbank is er nu sprake van een eenduidige regeling van het hoorrecht van de minderjarigen voor alle familierechtelijke geschillen. De bepalingen van dit hoorrecht vinden hun oorsprong in het Verdrag inzake de Rechten van het Kind (Senaeve, 2014, p. 176). In dit Verdrag staat namelijk dat ieder kind recht heeft op een eigen mening en het recht om deze mening vrij te uiten. Artikel 12 van het internationaal Verdrag inzake de Rechten van het Kind (1989, p. 5) beschrijft dit hoorrecht als “het recht van het kind om zijn of haar mening te kennen te geven en het recht op het feit dat met deze mening rekening wordt gehouden in elke aangelegenheid of procedure die het kind betreft”.

In principe heeft elke minderjarige, ongeacht zijn nationaliteit, het recht om gehoord te worden door een rechter. Er wordt echter een onderscheid gemaakt tussen twee categorieën minderjarigen volgens leeftijd (Senaeve, 2014, p. 179). Hieronder worden beide categorieën beschreven: minderjarigen vanaf 12 jaar en minderjarigen jonger dan 12 jaar.

3.1.5.2 Minderjarigen + 12

Minderjarigen die twaalf jaar zijn of ouder, moeten steeds door de familierechter ingelicht worden over hun recht om gehoord te worden. Dit gebeurt aan de hand van een informatieformulier dat door de griffie naar de minderjarige opgestuurd wordt. Naast dit informatieformulier ontvangt de minderjarige ook een antwoordformulier waarin hij op een simpele manier kan meedelen dat hij zal verschijnen om gehoord te worden (Senaeve, 2014, p. 179).

De minderjarige kan in het informatieformulier lezen over zijn recht om gehoord te worden, de manier waarop dit gesprek verloopt en de manier waarop hij kan weigeren. In het formulier staat eveneens dat het verslag van het gesprek bij het dossier wordt toegevoegd, dat de inhoud hiervan kan worden gebruikt en dat de partijen dit verslag kunnen inkijken. In het formulier staat ook uitdrukkelijk dat “de rechter niet verplicht is om zich te schikken naar de verzoeken die de minderjarige hem gedaan heeft” (Senaeve, 2014, p. 179-180).

De rechter dient de minderjarige steeds zelf te horen. Vroeger bestond echter de mogelijkheid dat de rechter een persoon kon aanwijzen die vervolgens de minderjarige hoorde, maar dit bestaat niet meer. De kans bestond namelijk dat er bepaalde zaken of nuances van het gesprek verloren konden gaan.



Het gesprek gebeurt enkel tussen de rechter en de minderjarige, tenzij de rechter van deze regel afwijkt mits hij duidelijke redenen heeft. Het gesprek dient best plaats te vinden in een ruimte waarin de minderjarige zich voldoende comfortabel voelt zodat hij vrijuit kan spreken (Senaeve, 2014, p. 187).

Opvallend hierbij is dat de minderjarige niet over het recht beschikt zich te laten bijstaan door een vertrouwenspersoon. Enerzijds zou zo'n vertrouwenspersoon een nuttige bijdrage kunnen leveren, anderzijds rijst de vraag of een vertrouwenspersoon al dan niet opzettelijk de minderjarige zou kunnen beïnvloeden tijdens het gesprek.

In uitzonderlijke omstandigheden kan de rechter dit wel toelaten, wanneer de minderjarige bijvoorbeeld bepaalde mentale of fysieke problemen of beperkingen heeft, waardoor hij zich moeilijk kan uitdrukken (Senaeve, 2014, p. 188).

Na het gesprek wordt een verslag opgemaakt. De minderjarige wordt door de rechter geïnformeerd over de inhoud van dit verslag en gaat tevens na of het verslag de mening van de minderjarige juist verwoordt (Senaeve, 2014, p. 189). De rechter is echter niet verplicht om in het verslag letterlijk weer te geven wat de minderjarige gezegd heeft. Hij kan ervoor kiezen om daar een samenvatting van te maken. Uiteraard mogen er in deze samenvatting geen essentiële zaken ontbreken die de minderjarige gezegd heeft en moet deze samenvatting waarachtig zijn (Senaeve, 2014, p. 192).

Ook Lander werd door de familierechter in Brussel uitgenodigd voor een gesprek. Dit gesprek vond plaats in maart 2014.

Het gesprek ging voornamelijk over de situatie en wat Lander daarvan vindt. Lander mocht ook vertellen wat hij van de verblijfsregeling vindt (op dat moment co-ouderschap) en of hij deze al dan niet zou willen veranderen. De familierechter vroeg hem ook waar hij graag naar school zou willen gaan en welke richting hij zou willen volgen. Verder ging het gesprek over hoe Lander met bepaalde situaties omgaat, wat hij het leukst vindt bij zijn papa en bij zijn mama, wat hij mist bij hen en wat hij graag zou willen veranderen.

Beide ouders hebben na dit gesprek het verslag hiervan kunnen inkijken. Ze weten niet exact wat Lander heeft gezegd tegen de rechter maar wel welke thema's er besproken zijn geweest.

Het Kinderrechtencommissariaat heeft echter een aantal bedenkingen bij de bepalingen van het hoorrecht. Het betreft zo dat de partijen het verslag van het gesprek tussen de minderjarige en de rechter zomaar kunnen lezen. Het Kinderrechtencommissariaat is daarbij van mening dat er toch een mogelijkheid zou moeten zijn om, naast enkel een samenvatting van het gesprek in het dossier op te nemen en enkel op vraag van de minderjarige, alleen te vermelden dat de minderjarige gehoord werd. Door het feit dat de partijen het verslag zomaar kunnen lezen, is de kans groot dat de minderjarige niet meer het gevoel heeft dat hij vrijuit kan spreken (Senaeve, 2014, p. 193). Overigens is het voor de minderjarige al een hele opdracht om zijn verhaal te vertellen aan een rechter, een onbekende, laat staan wanneer hij weet dat andere mensen (bijvoorbeeld zijn ouders) dit achteraf allemaal kunnen lezen. Het Kinderrechtencommissariaat stelt hierbij dat dit er ook voor kan zorgen dat de minderjarige onder druk komt te staan en dat hij mogelijk gemanipuleerd kan worden door één of meerdere partijen ("Rechtbank voor families start volgend jaar", 2013, z.p.).



Recent (december 2015) heeft Minister van Justitie, Koen Geens, een voorstel gedaan dat de privacy in de toekomst beter zou gewaarborgd dienen te worden. Hij is van plan dit voorstel verder te bespreken en uit te werken in een wetsontwerp. Vanuit het standpunt van de minderjarige zou een betere uitwerking van de privacy zeker goed zijn.

Het Kinderrechtencommissariaat heeft ook nog een aantal vragen bij het informatieformulier dat de minderjarige thuis toegestuurd krijgt. Zo is het van mening dat de verwoording “de rechter is niet verplicht om zich te schikken naar de verzoeken die de minderjarige hem gedaan heeft” een niet positieve of zelfs negatieve weerklank heeft. Daarnaast geeft het Kinderrechtencommissariaat de opmerking dat er in het informatieformulier niets staat over waar de minderjarige terecht kan met eventuele vragen (“Rechtbank voor families start volgend jaar”, 2013, z.p.).

3.1.5.3 Minderjarigen -12

Voor minderjarigen jonger dan twaalf jaar bestaat er een ander systeem. Zij worden niet ingelicht over het recht dat zij beschikken om gehoord te worden. Toch kunnen zij eveneens door de rechter gehoord worden indien zij dit zelf vragen, op verzoek van een van de partijen (bijvoorbeeld de vader of de moeder) of op verzoek van het Openbaar Ministerie. De rechter kan ook zelf beslissen om de minderjarige te horen (Senaeve, 2014, p. 180).

3.1.6 Juridische bijstand via jeugdadvocaten

De bijstand van een jeugdadvocaat is reeds verplicht, tenzij de minderjarige dit niet wenst, bij een verhoor of bij administratieve of gerechtelijke procedures bij de jeugdrechtbank waarin de minderjarige partij is (Kinderrechtencommissariaat, 2005, p. 78).

Een wetsontwerp waar al jaren verschillende beleidsmakers voor pleiten, is dat een minderjarige ook bijgestaan zou (kunnen) worden door een advocaat, niet enkel bij procedures voor de jeugdrechtbank, maar ook bij de familierechtbank. (Senaeve, 2014, p. 190). Het zou gaan om een jeugdadvocaat die de juridische bijstand voor de minderjarige kan versterken bij familiale geschillen.

Niet enkel verschillende beleidsmakers pleiten voor de invoering van zo’n jeugdadvocaten, maar ook het Kinderrechtencommissariaat neemt ditzelfde standpunt in. In zijn rapport (2005, p. 80) pleit het voor de invoering van het recht van een minderjarige op deskundige juridische bijstand door een gespecialiseerde jeugdadvocaat.

Een jeugdadvocaat is er om te waken over de rechten van zijn cliënt, de minderjarige, en treedt tevens op als zijn woordvoerder. De jeugdadvocaat helpt het kind te verwoorden wat hij wil, wie hij is en hoe hij de situatie beleeft. Voor sommige kinderen is het niet evident om dit te verwoorden, zeker wanneer ze zich middenin de vechtscheiding van hun ouders bevinden. Een jeugdadvocaat zou hen hierin kunnen bijstaan.



Er is echter nog steeds geen duidelijke wetgeving rond een jeugdadvocaat voor minderjarigen. Men gaat uit van het standpunt dat een minderjarige geen partij kan zijn in een procedure bij de familierechtbank. Wel kan een minderjarige steeds vragen om bijgestaan te worden door een advocaat, maar de vraag moet dan wel van de minderjarige zelf komen.



3.2 Invalshoek 2: het gezin in (v)chtscheiding: een systeem uit balans

In deze invalshoek bekijken we het gezin als een systeem. Een systeem dat vaak aardig uit balans raakt bij een (v)chtscheiding. In wat hieronder volgt gaan we in op een aantal belangrijke begrippen die, soms onzichtbaar, verweven zijn in een (v)chtscheiding. Als eerst komt het begrip loyaliteit aan bod met het daarbij horende conflict. Nadien wordt er ingegaan op het fenomeen ouderverstoting, dat bij veel kinderen in een (v)chtscheiding voorkomt. Tot slot bespreken we het zorgende kind en de parentificatie.

Er wordt hieronder gebruik gemaakt van een aantal quotes of citaten die uit het onderzoekrapport (Wiewauters & Emmery, 2016) vanuit Awel komen.

Ik heb gekozen om gebruik te maken van deze citaten omdat ik het belangrijk vind dat de ervaringen van deze kinderen en de scheiding van hun ouders duidelijk en vooral realistisch wordt weergegeven.

3.2.1 Inleiding

In België zijn het aantal echtscheidingen de laatste dertig jaar verviervoudigd. Ongeveer 1 op de 5 kinderen leeft met gescheiden ouders. Dit zijn opmerkelijke cijfers die ons natuurlijk niets vertellen over wat een impact van een scheiding heeft op het hele gezin.

Een (echt)scheiding is een ingrijpende gebeurtenis, een gezinstransitie die voor zowel de ouders als de kinderen heel wat veranderingen meebrengt op verschillende levensdomeinen (Wiewauters & Emmery, 2016, p. 8).

Een gezin is een systeem dat normaal gesproken in balans is. Bij een scheiding raakt dit evenwicht echter uit balans. Alle gezinsleden staan dan voor een moeilijke opdracht. Ze moeten zich herorganiseren zodat er opnieuw sprake is van een balans, een evenwicht (Wiewauters & Emmery, 2016, p. 8).

In een gezin zijn alle gezinsleden, ouders en kinderen, onderling afhankelijk en tegelijk beïnvloeden ze elkaar. De verschillende rollen en gedragingen van alle gezinsleden zijn met elkaar verbonden en beïnvloeden elkaar ook (Willemse, 2015, p. 186). Dit is een belangrijke benadering die ervoor zorgt dat de onderstaande begrippen die worden besproken, makkelijker en duidelijker zullen worden begrepen.

3.2.2 Loyaliteit

We kunnen eerst beginnen met te stellen dat loyaliteit een complex gevoel is. Een kind is loyaal naar beide ouders en voelt respect, liefde, genegenheid voor en tegelijk afhankelijkheid en trouw naar zijn ouders (Driesen, 2012, p. 57).

Bij kinderen die zich in de (v)chtscheiding van hun ouders bevinden kan een loyaliteitsconflict ontstaan.

Een loyaliteitsconflict ontstaat wanneer een kind deze gevoelens niet kan uitdrukken en dus de kans niet krijgt om loyaal te kunnen zijn tegenover beide ouders tegelijk (Driesen, 2012, p. 57).



Meer dan eens wordt een kind bij een (v)chtscheiding op allerlei manieren gedwongen om een emotionele keuze te maken tussen zijn ouders. Een kind wordt dan telkens gedwongen trouw te zijn aan de ene ouder en ontrouw aan de andere ouder. Hij moet kiezen voor een ouder en de andere ouder als het ware 'verwerpen' (Driesen, 2012, p. 65).

Een loyaliteitsconflict kan ervoor zorgen dat het verwerkingsproces zeer ingewikkeld wordt voor een kind (Driesen, 2012, p. 51). Een kind heeft dan het gevoel dat hij moet kiezen tussen twee mensen die hij heel graag ziet en met wie hij beide een sterke band heeft (Wiewauters & Emmery, 2016, p. 23).

De bekende psychiater en psychotherapeut Ivan Boszormenyi-Nagy, stelt dat de loyaliteit tussen ouders en hun kind(eren) uniek is. Deze loyaliteit heeft volgens hem te maken met het fundament van het menselijk bestaan zelf. De loyaliteit tussen kinderen en hun ouders gaat veel verder dan de loyaliteiten die je hebt tegenover andere personen of groepen. Je blijft ook je hele leven verbonden met jouw ouders, jouw oorsprong. Nagy stelt dan ook dat zolang je blijft bestaan, je ook verbonden blijft met jouw oorsprong (Driesen, 2012, pp. 51-52).

"Ondanks alles blijf ik aan hem denken en met hem inzitten. Ik kan hem niet uit mijn leven schrappen." ¹

Hiermee wordt duidelijk dat kinderen onlosmakelijk verbonden blijven met hun ouders en dat ze hun ouders altijd graag blijven zien, wat er ook gebeurt. Men kan en mag een kind dus niet vragen te kiezen tussen beide ouders omdat dit eigenlijk onmogelijk is voor een kind.

In de eerste plaats belast een loyaliteitsconflict een kind met schuldgevoelens. Een kind heeft het gevoel dat hij zijn gevoelens moet scheiden, moet splitsen. Deze loyaliteitsgevoelens zorgen ervoor dat een kind zich niet loyaal mag of kan voelen tegenover de andere ouder. Deze schuldgevoelens spelen constant een beslissende rol bij elke loyaliteitskeuze die een kind moet maken (Driesen, 2012, p. 97).

Een loyaliteitsconflict zorgt vaak ook voor angst. Een kind kan bang zijn om zijn ouder(s) te kwetsen wanneer hij bijvoorbeeld moet kiezen tussen zijn ouder en dus loyaal is tegenover de ene ouder.

"Papa zegt dat ik bij hem mag wonen. maar op de één of andere manier wil ik mama niet in de steek laten... eigenlijk kan ik niet kiezen." ²

Er bestaat natuurlijk ook een niet te vergeten loyaliteit tussen broer(s) en zus(sen). Ook zij zijn loyaal verbonden met elkaar en deze loyaliteit kan mogelijk onder druk komen te staan vanwege de loyaliteit met de ouder(s).

¹ Wiewauters, & Emmery, 2016, p. 22

² Wiewauters, & Emmery, 2016, p. 23



Ook het loyaliteitsconflict van een kind naar zijn ouders zet soms spanning op de relatie tussen broer(s) en zus(sen) (Wiewauters & Emmery, 2016, p. 28).

Ik vind het zo erg dat mijn mama en mijn zus ruzie hebben. Want volgend jaar gaat mijn zus trouwen. Mama weet dat niet. Ik ben bruidsmisje. Ik weet niet hoe ik dat aan mama moet vertellen. Ik ben bang voor de reactie, of dat die gaat zeggen dat het niet mag.³

Vertrouwen is een fundamenteel begrip tijdens de opvoeding van een kind. Wanneer een kind met een loyaliteitsconflict kampt, kan dit leiden tot een fundamenteel wantrouwen. Wantrouwen in zowel zichzelf, als in zijn ouders als in relaties in het algemeen. Immers, hoe kan een kind vertrouwen krijgen als hij ervaren heeft dat tegenover vertrouwen in de ene ouder, wantrouwen tegenover de andere ouder staat (Driesen, 2012, p. 98)?

Ook Lander is loyaal naar zijn beide ouders en is hier al meerdere keren mee in een conflict geweest. Zo gaf hij enige tijd geleden aan bij de thuisbegeleiding, dat hij eigenlijk graag bij zijn vader zou willen gaan wonen. Vooral omdat hij dan dichterbij zijn school woont en hij er dus geen twee uur meer over doet om op school te raken.

Zoals meerdere kinderen in zijn situatie, durfde Lander zijn wens niet uit te spreken. Enerzijds wilde hij zijn mama geen pijn doen, hij dacht dat ze verdrietig en boos zou zijn op hem. Anderzijds wist hij dat zijn vader dit tegen zijn moeder zou kunnen gebruiken in hun strijd. Lander voelde zich helemaal niet goed bij de situatie en wist niet wat hij moest doen.

Na een aantal gesprekken met hem besloot de begeleiding om dit tegen zijn moeder te vertellen. Samen met Lander spraken ze af hoe hij dit het best zou vertellen. Na het gesprek met zijn moeder was Lander erg opgelucht. Zijn moeder was helemaal niet boos zoals hij vreesde. Ze begreep waarom hij graag bij zijn vader wilde gaan wonen en na enige tijd werd dit dan ook zo geregeld.

Intussen is de verblijfsregeling van Lander opnieuw veranderd. Hij woont nu terug een week bij zijn moeder en een week bij zijn vader.

We kunnen hier bijgevolg besluiten dat het cruciaal is dat een kind de ruimte krijgt van de ene ouder om de andere ouder, en eventuele broer(s) en zus(sen), graag te zien. Wanneer ouders hier echter niet in slagen wordt het loyaliteitsconflict bij een kind net versterkt (Wiewauters & Emmery, 2016, p. 23). Ouders die zich in een (v)chtscheiding bevinden dienen dus rekening te houden met het feit dat hun kind loyaal is naar hen beide en naar broer(s) en zus(sen) en dat dit mogelijk voor een conflict kan zorgen.

Als ouder kan je wel praten met je kind over het gedrag van de andere ouder maar het is belangrijk om tegelijkertijd te laten voelen dat je die persoon, de andere ouder, niet afkeurt.

³ Wiewauters, & Emmery, 2016, p. 28



Anders komt een kind zeker in een loyaliteitsconflict terecht en komt ook zijn eigen identiteit in het gedrag (Wiewauters & Emmery, 2016, p. 44). Een gespleten loyaliteit belemmert bovendien de eigen ontwikkeling van een kind heel sterk (Coenen et al., 2007, p. 7).

Ouders kunnen dus best duidelijk maken aan hun kind dat hij niet méér loyaal moet zijn tegenover de ene ouder dan tegenover de andere ouder.

Dat hij zich mag verbonden voelen met beide ouders, en dus trouw blijven aan allebei zonder dat hierover ruzies en conflicten ontstaan.

Wanneer ouders hun kind het gevoel geven dat hij beide ouders graag mag zien, dat hij zich bij allebei goed mag voelen en zich nooit schuldig hoeft te voelen wanneer hij een keuze moet maken, dan zijn deze ouders al goed op weg om het loyaliteitsconflict bij hun kind op te lossen of zelfs te voorkomen (Driesen, 2012, p. 73).

3.2.3 Ouderverstoting

Sommige kinderen kiezen ervoor om het loyaliteitsconflict waarmee ze kampen op te lossen door te kiezen voor een overlevingsstrategie waarin ze het contact met één van de ouders verbreken. Voor hen lijkt dit de enige manier om overleefd te blijven. Dit ouderverstotingssyndroom of Parental Alienation Syndrome (PAS) zorgt ervoor dat een kind een ouder zal verstoten en de ene ouder als goed en de andere als slecht percipieert (Wiewauters, 2015, z.p.). Het kind wil geen contact meer met die ouder en wil er ook niets meer te maken mee hebben.

Dit ouderverstotingssyndroom gaat veel verder dan een loyaliteitsconflict. Deze kinderen hebben dikwijls geen ambivalente gevoelens. Ze zien de ene ouder namelijk als volkomen slecht, en de andere ouder als volkomen goed, zonder dat hier een schuldgevoel bij komt kijken (Pinedo & Vollinga, 2013, pp. 68-69).

Gardner (in Van Lawick & Visser, 2014, p. 31) definieert dit ouderverstotingssyndroom als volgt: 'een stoornis bij kinderen die primair optreedt in het kader van een juridische strijd om het ouderlijk gezag'.

Uit onderzoek dat gevoerd werd in de VS en in Nederland, blijkt dat dit ouderverstotingssyndroom bij ongeveer tien procent van kinderen die zich in een (v)echtscheiding bevinden, voorkomt (Van Lawick & Visser, 2014, p. 32). Johnston (in Van Lawick & Visser, 2014, p. 32) besluit dat er bij deze kinderen beduidend meer risico bestaat dat zij een slechte ontwikkeling, meer depressie en een lager zelfbeeld hebben. Hoe sterker de ouderverstoting aanwezig is, hoe hoger de mate van depressie, angst en agressie bij kinderen (Van Lawick & Visser, 2014, p. 32).

Het PAS kunnen we dus gerust beschouwen als één van de meest extreme vormen van een vechtscheiding (Driesen, 2012, p. 84).

Een kind met het PAS werd als het ware geïndoctrineerd, gebrainwashed door de ene ouder. Het kind gaat de andere ouder gaan verwerpen en zelfs haten. De andere ouder wordt ondertussen geïdealiseerd. Dit kan natuurlijk ook gebeuren zonder dat het de bedoeling was van die ene ouder (Driesen, 2012, p. 85; Pinedo & Vollinga, 2013, p. 69).



In het slechtste geval wordt er door de ene ouder eigenlijk een lastercampagne gevoerd zonder enige relativering en waarbij de 'slechte' ouder centraal staat (Driesen, 2012, pp. 85-86).

Er bestaat echter veel discussie rond dit syndroom. Volgens velen ligt de aandacht te veel op de ouder(s), die hier de 'slechteriken' zijn en de aanstichter(s) van het kwaad (Van Lawick & Visser, 2014, p. 32).

Vanuit mijn visie als gezinswetenschapper ga ik uit van het standpunt dat een kind in een situatie als deze zulk gedrag stelt vanuit een overlevingsstrategie. Een kind is eigenlijk afhankelijk van de ouder bij wie hij woont en men kan niet van een kind verwachten om meerpartijdig te blijven, om steeds in twee 'waarheden' te wonen. Wanneer we spreken van het ouderverstotingssyndroom zijn het eigenlijk de ouders die vervreemden van elkaar en elkaar verstoten en demoniseren en een kind kopieert dit gedrag (Van Lawick & Visser, 2014, p. 33).

3.2.4 Parentificatie

Kinderen zijn zorgzaam. Ze zorgen voor zichzelf maar ook voor anderen. De eerste belangrijkste figuren voor een kind zijn de ouder(s). Een kind zal dan ook in de eerste plaats voor zijn ouders 'zorgen'. Dit zorgen wordt ook wel 'parentificatie' genoemd. Als antwoord op de behoefte van zijn ouder(s), 'geeft' een kind aan hen (Wiewauters, 2005, p. 71).

Wanneer tijdens het geven de autonomie en zelfontwikkeling van een kind niet in het gedrang komen en de ouders genoeg tegemoetkomen aan de behoeften van hun kind, spreekt Nagy van 'constructieve parentificatie'. Een kind heeft dan voldoende energie om te besteden aan zijn eigen ontwikkelingstaken. (Wiewauters, 2005, p. 71).

Hiertegenover zijn er ook kinderen die niet de nodige zorg en beschikbaarheid van hun ouders krijgen. In deze situatie komen ouders dan onvoldoende tegemoet aan de behoeften van hun kind (Wiewauters, 2005, p. 71).

Wanneer hun ouders door de (v)chtscheiding weinig of niet beschikbaar zijn nemen sommige kinderen dan zelf verantwoordelijkheden op. Zij stellen zichzelf dan de opdracht om te voldoen aan onbewuste en onvervulde wensen van hun ouders. Deze kinderen nemen dan taken op die niet worden erkend en afgebakend (Emmery & Wiewauters, 2016, p.45).

*"Alles liep mis. Op school liep het niet zo goed, op stage waren ze niet content meer van mij. Dat was gewoon teveel op dat moment. Ik kon mama dat niet aandoen om dat er ook nog bij te pakken."*⁴

Een kind kan zo het gevoel krijgen dat hij zelf als ouder moet functioneren en zodoende heel de last van het gezin op zijn schouders draagt. Zonder het de beseffen wordt een kind tekortgedaan in zijn eigen kindbehoefte (Wiewauters, 2005, p. 72).

⁴ Wiewauters, & Emmery, 2016, p. 26



Hier spreken we dan van ‘negatieve parentificatie’. Onterecht worden de ouderlijke verantwoordelijkheden toegemeten aan een kind, dikwijls het oudste kind van het gezin, en dit overtreft de mogelijkheden van dat kind.

Op die manier kan en mag een kind niet bezig zijn met zijn eigen ontwikkelingstaken waardoor hij helemaal uit balans raakt (Coenen et al., 2007, p. 13).

“Vanaf die dag tot een goed jaar geleden heb ik het enorm zwaar gehad. Ik zorgde voor mijn mama en mijn broer en zus. Ik deed dingen die een kind van mijn leeftijd niet zou moeten doen. Ik kreeg dan ook problemen met mezelf.”⁵

Een kind kan zelfs zodanig geparentificeerd worden dat hij ook als partner moet functioneren. De taak van het verzachten van de emotionele nood van de ouder neemt het kind als het ware op zich. In een situatie als deze moet een kind tegelijkertijd kind én partner zijn. Dit is een erg verwarrende opdracht dat gevoelens als onmacht en angst niet onverwacht oproept (Coenen et al., 2007, p. 13).

Het gevaar dat bij dit ouderverstotingssyndroom bestaat is dat een kind zijn eigenwaarde en bestaansrecht gaat ontlennen aan het zorgen voor zijn ouder(s). Bovendien lopen deze kinderen het risico dat zij in hun latere relaties in een onderlinge afhankelijkheid terechtkomen (Wiewauters, 2007, pp. 72-73).

Ouders die zich in een (v)chtscheiding bevinden dienen oog te hebben voor het begrip negatieve parentificatie. Enkel wanneer zij voldoende aandacht hebben voor de behoeften van hun kind zelf en zij hieraan op een respectvolle manier tegemoetkomen, kan een kind zich vrij ontwikkelen (Wiewauters, 2005, p. 85).

⁵ Wiewauters, & Emmerly, 2016, p. 26



3.3 Invalshoek 3: impact van de (v)chtscheiding op het kind

In deze invalshoek bespreken we de impact die een (v)chtscheiding kan hebben op de verschillende levensdomeinen van een kind.

Als eerst wordt er stilgestaan bij een moeizame aanpassing van kinderen bij een (v)chtscheiding. Nadien gaan we dieper in op de verschillende levensdomeinen en hoe de ontwikkeling van een kind beïnvloed kan worden wanneer er sprake is van een vchtscheiding.

Ook hier wordt gebruik gemaakt van een aantal quotes of citaten alsook een gelijklopende structuur die werd toegepast in het onderzoeksrapport (Wiewauters & Emmery, 2016) vanuit Awel.

3.3.1 Inleiding

Wanneer ouders scheiden ontstaat een geheel nieuwe situatie. Een scheiding van hun ouders is voor kinderen een rouwproces. Ze moeten leren het verlies van hun gezin een plek te geven en hun plaatsje te vinden in twee verschillende systemen, en dit vraagt tijd (Wiewauters & Emmery, 2016, p. 9).

Gelukkig is dit voor de meeste kinderen een opdracht die ze doorheen een periode kunnen volbrengen. Zo'n periode van herstel die kinderen nodig hebben om opnieuw hun evenwicht te vinden, duurt volgens onderzoekers twee à drie jaar (Wiewauters & Emmery, 2016, p. 9).

Na deze periode van aanpassing gaat het met ongeveer 75 à 80 % van de kinderen goed. Zij hebben hun plekje gevonden en zijn opnieuw in evenwicht. Op lange termijn hebben zij weinig of geen specifieke problemen op psychosociaal vlak. Echter 20 à 25 % van de kinderen blijven op lange termijn problemen vertonen zoals onder meer emotionele, sociale- en gedragsproblemen (Wiewauters & Emmery, 2016, p. 9).

Wanneer er sprake is van een (langdurige) vchtscheiding tussen de ouders gaan we ervan uit dat de problemen die kinderen ondervinden, in sterke mate bepaald worden door die vchtscheiding. Nationaal en internationaal onderzoek geeft aan dat het langdurend conflict waaraan kinderen worden blootgesteld bij scheiding, de belangrijkste differentiërende factor is aangaande aanhoudende problemen bij kinderen na scheiding.

3.3.2 Kind uit balans: moeizame aanpassing van kinderen bij een (v)(echt)scheiding

Kinderen die een scheiding van hun ouders meemaken hebben vaak een lager zelfbeeld en minder gevoel van zelfcontrole. Ze hebben ook meer kans op angst en depressie (Van Peer, 2007, p. 39). Toch ontwikkelen slechts een minderheid van de kinderen die in hun kinderjaren een scheiding van hun ouders meemaakten, ernstige mentale problemen.

Wanneer deze kinderen toch problemen ontwikkelen heeft dit eerder te maken met het conflict dat tussen hun ouders speelt dan met de scheiding op zich



(Kinderrechtencommissariaat, 2005, p. 29). Daarenboven hebben vaak andere kenmerken zoals persoonlijkheid maar zeker ook gezins- en omgevingskenmerken een invloed op het emotionele en psychologisch welbevinden van deze kinderen (Van Peer, 2007, p. 40).

Ook de manier waarop ouders hun (echt)scheiding 'afhandelen' hangt nauw samen met de impact die deze scheiding heeft op de kinderen (Van Peer, 2007, p. 4).

Alsook de wijze waarop zij hun kinderen inlichten over hun scheiding is belangrijk. Wanneer kinderen onvoldoende op de hoogte zijn van de situatie van de scheiding kan dit ervoor zorgen dat ze zich verlaten voelen en emotioneel verward zijn door deze grote verandering waarin ze het gevoel hebben alleen te staan (Emery & Kelly, 2003, p. 353). Dit kan bij kinderen ook leiden tot angst en onrust en een gevoel van isolement. Kinderen worstelen dan met het gevoel dat ze niet mee tellen en bijkomend zijn ze geneigd om bij de zoektocht naar een mogelijke reden voor de scheiding van hun ouders, de oorzaak bij zichzelf te leggen (Wiewauters & Emmery, 2016, p. 11).

*"Mijn ouders zijn aan het scheiden en ik word er niet bij betrokken... ikzelf vind dat maar dom. Ik ben wel diegene waarover het gaat hé. Met mijn mama kan ik er niet over praten en mijn papa zie ik niet meer."*⁶

Zoals reeds gezegd is een nefaste impact op kinderen volgens wetenschappers niet de echtscheiding op zich maar wel het conflict dat er is tussen de ouders (Kinderrechtencommissariaat, 2005, p. 29).

Een aanhoudend conflict tussen gescheiden ouders is dus een grote, misschien wel de grootste, stressfactor voor kinderen (Emery & Kelly, 2003, p. 353). Veel van deze conflictueuze echtscheidingen monden uit in een jarenlange vechtscheiding en dit kan voor de ontwikkeling van een kind zeer negatieve gevolgen hebben (Coenen et al., 2007, p. 7).

Bovendien blijkt uit onderzoek (Hetherington, in Emery & Kelly, 2003, p. 353) dat conflict tussen de ouders na de scheiding voor meer negatieve bijwerkingen bij de kinderen zorgt dan conflict voor de scheiding.

Wanneer ouders hun woede naar hun ex-partner uiten en kwaadspreken over de andere ouder in het bijzijn van de kinderen, zorgt dit bij de kinderen voor een ondraaglijke spanning en een loyaliteitsconflict (Emery & Kelly, 2003, p. 353). Dit is dus wat er gebeurt bij een vechtscheiding. Deze kinderen hebben vaker een minder intieme relatie met hun ouders en kampen met woede en boosheid (Emery & Kelly, 2003, p. 356).

Toch willen deze kinderen op een of andere manier hun gescheiden ouders opnieuw verbinden, ze opnieuw met elkaar doen praten. Het is mogelijk dat ze hierdoor gedragsproblemen stellen en depressieve of somatische klachten hebben. Door deze problemen is het moeilijk voor kinderen om hun eigen ontwikkelingstaken te volbrengen.

Zij offeren als het ware een stuk van hun eigen ontwikkeling op en kunnen hiervan de gevolgen hun hele verdere leven meedragen (Coenen et al., 2007, p. 7).

⁶ Wiewauters, & Emmery, 2016, p. 11



Ook Lander kampt met zowel emotionele als gedrags- problemen als problemen op school. Hij is 13 jaar en bevindt zich dus in de puberteit. Lander is in volle ontwikkeling en heeft een aantal ontwikkelingsopdrachten die hij moet vervullen. Dit is sowieso al geen makkelijk periode voor hem, laat staan wanneer zijn ouders na bijna tien jaar gescheiden nog steeds hevige ruzie blijven maken.

De moeder van Lander zocht hulp bij thuisbegeleidingsdienst. Ze maakt zich ernstig zorgen om haar zoon. Lander stelt zowel thuis als op school destructief gedrag. Wanneer hij bij zijn moeder is maakt hij ruzie met haar, zijn stiefvader en zelfs zijn jongere stiefbroer. Op school heeft hij volgens moeder weinig vrienden en tijdens de les is hij snel afgeleid, hij lijkt zich niet te kunnen concentreren. Ook zijn resultaten op school zijn allesbehalve geruststellend. Na een aantal gesprekken maakt ook de thuisbegeleidingsdienst zich zorgen en vreest de begeleiding dat de ontwikkeling van Lander sterk belemmert wordt door de aanhoudende conflictsituatie tussen zijn ouders.

3.3.3 Impact op verschillende levensdomeinen

Na een scheiding ondergaat het welzijn van kinderen invloeden op verschillende levensdomeinen zoals onder meer hun psychologisch welbevinden, eventuele gedragsproblemen, hun functioneren en prestaties op school en de verschillende sociale relaties die kinderen hebben, verliezen of aangaan (Van Peer, 2007, p. 59).

In wat volgt gaan we verder in op de impact die een (v)echtscheiding kan hebben op een aantal belangrijke bovengenoemde levensdomeinen bij kinderen.

Algemeen gesproken kunnen we stellen dat kinderen die in hun kinderjaren een scheiding van hun ouders meemaakten, een grotere kans hebben op een lager psychologisch welbevinden dan kinderen die in een gezin opgroeiden waar de ouders nog samen zijn (Van Peer, 2007, p. 39).

Wanneer er echter aanhoudende conflicten zijn tussen de ouders kan dit aanleiding geven tot meer angstgevoelens, depressieve symptomen en gedragsproblemen bij kinderen (Van Peer, 2007, p. 234).

Kinderen die een vechtscheiding van hun ouders meemaken, raken gevangen en beschadigd in deze scheidingsstrijd van hun ouders dat een slepend, vaak jarenlang proces is vol achterdocht, destructie en demonisering (Van Lawick, 2012, p. 130).

Vaak verwachten deze ouders dat hun kind een keuze maakt tussen hen beide. Dit is eigenlijk onmogelijk waardoor het kind verscheurd raakt maar zich niet kan uiten, want dit kan door de ouders gebruikt worden in hun strijd (Van Lawick, 2012, p. 133).



“Ze zijn gescheiden, ze haten elkaar, ze roddelen altijd over elkaar. Ze willen allebei dat je voor hen kiest en anders ben je een grote bedrieger. Ik vind het moeilijkst dat ze elkaar haten. Er zijn zoveel dingen waarover ik van beide kanten iets verschillend hoor. Alleen de dingen die ik zelf heb gezien of zeker van ben weet ik echt. Ik weet gewoon echt niet meer wat ik met mijn leven moet doen.”⁷

Het is dus niet verwonderlijk dat deze kinderen meer dan eens kampen met psychosociale problemen en onder meer verschillende symptomen ontwikkelen als eenzaamheid, angst, agressie en depressie (Van Lawick & Visser, 2014, p. 13). Zoals eerder gezegd is er bij hen ook sprake van een lager zelfbeeld en minder gevoel van zelfcontrole (Van Peer, 2007, p. 39).

Doorgaans komen deze kinderen dan ook sneller in contact met de jeugdhulpverlening. De hulpverleners die deze kinderen begeleiden voelen zich dan vaak machteloos omdat ze steeds weer botsen op de muur van de vechtscheidende ouders. Zolang de context niet verandert, kunnen zij jammer genoeg weinig doen voor deze kinderen.

Lander stelt destructief gedrag, zowel thuis als op school. Zijn moeder maakt zich ernstig zorgen. Hij lijkt zich helemaal niet goed in zijn vel te voelen en zijn schoolresultaten zijn allesbehalve goed. De moeder van Lander roept de hulp van de thuisbegeleidingsdienst in. Ze hoopt dat de dienst haar en haar zoon kan helpen en begeleiden.

Maar, zoals veel hulpverleners, botst ook de begeleiding op de muur van de vechtscheiding tussen de ouders. De thuisbegeleidingsdienst heeft namelijk ook de toestemming van de vader van Lander nodig om de begeleiding op te kunnen starten. Het uitgangspunt van de dienst is namelijk dat er gewerkt wordt met het hele gezin. Ondanks dat moeder haar toestemming geeft, wil vader absoluut niet dat de begeleiding met zijn zoon spreekt. Omdat de thuisbegeleidingsdienst zich toch ernstige zorgen maakt over het welbevinden en de ontwikkeling van Lander maar er echter geen sprake is van vrijwilligheid, wordt er beslist om Lander aan te melden bij de Intersectoriale Toegangspoort. De thuisbegeleidingsdienst hoopt hiermee dat Lander bij de jeugdrechtbank zijn verhaal kan doen en er eventueel beschermmaatregelen worden genomen in het belang van Lander.

Echter, de impact van ouderlijke conflicten op gedragsproblemen en het psychologisch welbevinden van kinderen kan (bijna helemaal) verdwijnen wanneer gescheiden ouders een hechte, en op elkaar betrokken ouder-kindrelatie kunnen behouden, zelfs wanneer er af en toe sprake is van conflict tussen hen (Van Peer, 2007, p. 234).

Koppels die gescheiden zijn maar toch als ouders op een volwassen en respectvolle manier met elkaar omgaan en samenwerken en tegelijk aandacht hebben voor hun kinderen, kunnen er zo voor zorgen dat hun kinderen toch goed kunnen ontwikkelen (Van Lawick, 2012, p. 130).

⁷ Wiewauters, & Emmerly, 2016, p. 25



Een (v)echtscheiding heeft ook verscheidene sociale en relationele gevolgen voor kinderen. In eerste instantie zijn er gevolgen met betrekking tot het schools functioneren. Zo hebben kinderen van gescheiden ouders meestal minder goede resultaten op school in vergelijking met kinderen waarvan hun ouders nog samen zijn (Van Peer, 2007, p. 110). Vooral wanneer de scheiding gebeurt tijdens belangrijke overgangsjaren, bijvoorbeeld de overgang van de lagere school naar het secundair onderwijs (Van Peer, 2007, p. 232). Deze kinderen hebben het moeilijker om zich te concentreren in de klas, dagdromen vaker en vertonen dikwijls meer problematisch gedrag op school. Ze voelen zich ook vaker ongelukkig en verdrietig op school (Van Peer, 2007, p. 110). Deze kinderen hebben ook twee tot drie keer meer kans om vroegtijdig te stoppen met school (Emery & Kelly, 2003, p. 356).

Deze bevindingen kunnen we echter enkel in acht nemen als we ook rekening houden met factoren als het schoolmilieu en het thuismilieu, die het schools functioneren van kinderen van gescheiden ouders beïnvloeden (Van Peer, 2007, p. 110).

De situatie van Lander is vergelijkbaar met wat hierboven wordt beschreven. Recent heeft hij ook de overgang gemaakt van de lagere school naar het secundair onderwijs en dat verliep vrij moeizaam. Volgens de moeder vertoont Lander op school af en toe moeilijk gedrag. Hij krijgt veel nota's in zijn agenda omdat hij soms de les verstoort en er niet met zijn hoofd bij is. Lander geeft ook zelf aan dat hij het moeilijk heeft om zich te concentreren in de klas en zijn aandacht erbij te houden. Zijn schoolresultaten laten dan ook te wensen over. Ook geeft Lander aan dat hij op school weinig of geen vrienden heeft. Hij zegt met niemand echt een klik te vinden. Gelukkig heeft hij bij de voetbalclub waar hij speelt, wel een grote vriendengroep waar hij bij terecht kan.

Naast deze gevolgen voor het schools functioneren zijn er nog andere belangrijke gevolgen zowel op sociaal vlak als op vlak van relaties. Kinderen knopen tal van soorten van relaties aan met anderen uit hun omgeving. Echter, uit onderzoek blijkt dat kinderen van gescheiden ouders minder sociaal aangepast zijn en vaak over minder sociale competenties beschikken. Ouderlijke conflicten ondermijnen eveneens de sociale competenties van kinderen (Van Peer, 2007, p. 113-114). Kinderen die zich in een vechtscheiding bevinden ondervinden dus nog meer moeilijkheden op sociaal vlak. De scheiding, maar vooral de conflicten tussen hun ouders, zorgt er ook voor dat ze zich eenzamer voelen dan andere kinderen (Van peer, 2007, p. 114).

Door de (v)echtscheiding van hun ouders zijn er ook een aantal veranderingen in de omvang van het familienetwerk van kinderen. Zo bestaat onder meer het risico voor vervreemding van voornamelijk de niet-inwonende ouder. Ook wanneer een van de ouders een nieuwe relatie aangaat en deze persoon een plek inneemt in het leven van een kind, neemt de omvang maar ook en vooral de complexiteit van het sociale netwerk van een kind toe (Van Peer, 2007, p. 114).



“Ten eerste is er bij mijn moeder mijn stiefvader en ik haat hem echt ik ben door hem naar een psychologe moeten gaan ze heeft me wel duizend keren geprobeert om me hem mindere te laten haten maar ik haat alles van hem zijn manier van zijn, zijn uiterlijk, hoe hij met me spreekt, hoe hij denkt van mij enz. En hij komt dan ook bij ons wonen ik weet niet hoe dit verhaal zal eindigen.”⁸

De belangrijkste impact op relationeel vlak voor kinderen van gescheiden ouders is misschien wel het feit dat zij later een grotere kans dan andere kinderen hebben om zelf een echtscheiding mee te maken (Van Peer, 2007, p. 141). Verschillende onderzoeken tonen dit aan en de kans dat deze kinderen later zelf scheiden wordt nog groter wanneer ze op jonge leeftijd trouwen en wanneer er tussen hun ouders veel conflicten waren (Van Peer, 2007, p. 141).

Deze bevindingen zijn dus geen goed nieuws voor kinderen van gescheiden ouders en zeker niet voor kinderen waarvan hun ouders zich in een (langdurige) vechtscheiding bevinden. Het lijkt mij zeer belangrijk dat ouders die (willen) scheiden dienen te beseffen dat hun scheiding (mogelijk) gevolgen heeft voor het (latere) sociale en relationele leven van hun kind(eren).

⁸ Wiewauters, & Emmery, 2016, p. 30



4 Veranderingsgerichte voorstellen

Zoals duidelijk werd uit de laatste invalshoek heeft een (v)chtscheiding van ouders een impact op verschillende domeinen van de kinderen. Hierbij is het belangrijk om het welzijn van deze kinderen zoveel mogelijk te kunnen beschermen.

In dit laatste onderdeel van deze eindproef geef ik drie concrete veranderingsvoorstellen voor het gezin De Smedt. In de voorstellen die ik hieronder zal bespreken wordt er telkens vertrokken vanuit het installeren van een aantal beschermende factoren voor Lander.

De aandacht gaat naar zowel de noden en behoeften van het kind dat zich in de (v)chtscheidingssituatie bevindt alsook de situatie van de ouders en het volledige gezin en het netwerk daar rond.

De thuisbegeleidingsdienst heeft na enige tijd jammer genoeg moeten ondervinden dat ook zij vastliep in de begeleiding. De vchtscheiding van de ouders bleef op de voorgrond staan en er trad geen verandering en verbetering op. Na meerder keren hierin te interveniëren, heeft de begeleiding moeten vaststellen dat zij (op dit moment) niet veel kunnen betekenen voor Lander.

Onderstaande voorstellen kunnen vanuit de thuisbegeleidingsdienst aan het gezin voorgesteld worden opdat Lander en zijn ouders alsnog een kans krijgen om uit het gevecht te raken.

Het eerste voorstel heeft betrekking op Lander zelf. Een interventie op school dat gericht is op de kinderen die zich in de (v)chtscheiding van hun ouders bevinden. Om de vchtscheiding van Lander zijn ouders aan te pakken hebben we natuurlijk ook nood aan een interventie dat gericht is op de ouders. Dit wordt in het tweede voorstel besproken.

Als laatste voorstel wordt er ingezet op het informele netwerk van het gezin. Een belangrijke insteek die hier zeker niet vergeten mag worden.

4.1 Kindgerichte interventie op school: ruimte voor de stem en het verhaal van het kind

Een eerste belangrijke beschermende factor voor kinderen is de aanwezigheid en steun van anderen. Deze aanwezigheid en steun van anderen is een belangrijke basis voor een kind om op een goede manier om te kunnen gaan met de (v)chtscheiding van zijn ouders. Een kind moet zijn ervaringen en gevoelens ook kunnen uiten en delen met anderen.

Maar het lukt meestal niet om dit bij de ouders te doen omwille van onder meer loyaliteitsgevoelens en vaak zijn de ouders ook niet voldoende (emotioneel) aanwezig voor een kind om naar zijn verhaal te luisteren. Het gebeurt ook dat de familie rond het gezin mee betrokken is in de strijd waardoor een kind ook moeilijk bij hen zijn verhaal kwijt kan.

Hierbij lijkt mij dan ook een belangrijke rol voor de school weggelegd.

Lander zit in het secundair onderwijs en brengt heel veel tijd door op school. Daarom is het belangrijk dat hij ook op school terecht kan op momenten dat het moeilijk(er) gaat.



De school kan hem en andere leerlingen die zich in een (v)echtscheidingssituatie bevinden, enerzijds ondersteunen en anderzijds in contact brengen met lotgenoten.

De inzet van zowel de school als de leerkrachten en het flexibel omgaan met de verscheidenheid aan gezinssituaties is bovendien belangrijk om het psycho-sociale welzijn van een kind in zo'n situatie te ondersteunen (Van Peer, 2007, p. 108).

Leerkrachten spelen hier dus ook een belangrijke rol in. Kinderen moeten met hun zorgen en verhaal terecht kunnen bij leerkrachten en/of bij een leerlingenbegeleider (Wiewauters, & Emmery, 2016, p. 56).

Als onderdeel van mijn werkplekleren heb ik een praktische bundel ("Mijn ouders zijn uit elkaar") ontwikkeld voor kinderen (tussen 8 en 12 jaar) van gescheiden ouders. Het doel van deze bundel is om hulpverleners te ondersteunen in begeleidende gesprekken met kinderen die het moeilijk hebben met de (v)echtscheiding van hun ouders. Uiteraard kan deze bundel ook gebruikt worden door leerkrachten en/of leerlingenbegeleiders op school.

De bundel is een handvat om op een creatieve en vlotte manier gesprek aan te knopen met een kind over de (v)echtscheiding van zijn ouders. Deze bundel is terug te vinden in de bijlagen van deze eindproef.

Naast vertrouwd contact met leerkrachten is het contact met lotgenoten ook erg belangrijk. Praten met andere kinderen die zich in een gelijkaardige situatie bevinden zorgt vaak voor extra ondersteuning en erkenning bij een kind (Wiewauters, & Emmery, 2016, p. 56).

Lander geeft echter aan weinig aansluiting te vinden bij zijn leeftijdsgenoten op school. Terwijl het voor hem net helpend zou zijn mocht hij zijn gevoelens en ervaringen rond de aanhoudende vechtscheiding van zijn ouders kunnen delen met anderen.

Contact met lotgenoten is voor kinderen in een gelijkaardige situatie als Lander erg belangrijk. En waar komen kinderen het meest in contact met leeftijdsgenoten? Op school.

Een kindgerichte interventie op school kan Lander en andere kinderen ondersteunen en helpen beter om te gaan met alles wat komt kijken bij een (v)echtscheiding.

Een van de kindgerichte interventies is een in Nederland ontwikkeld ondersteuningprogramma waarbij kinderen (tussen 8 en 12 jaar oud) acht keer op school in groep samenkomen om over verschillende thema's te praten die te maken hebben met de (v)echtscheiding van hun ouders. Deze spel- en praatgroep KIES (Kinderen In Echtscheiding Situatie) werd in Nederland ontwikkeld door Nelly Snels en Maaïke de Kort. (Van Leeuwen, & Van Crombrugge, 2012, p. 149).

Het programma van KIES is ontwikkeld vanuit en voor de behoeften van kinderen met gescheiden ouders. Het heeft verschillende doelen waaronder het helpen verwerken van de scheiding, opnieuw grip krijgen op het eigen leven, hulp en herkenning bieden en handvaten aanreiken (Spruijt, 2005, p. 7).

Een aantal factoren van uit het kind zelf zoals een sterke weerbaarheid en een grote psychische draagkracht die ertoe bijdragen dat een kind meer beschermd is tegen de (v)echtscheiding van zijn ouders, kan dit KIES-programma ook mee helpen versterken (Coenen et al., 2007, p. 12).



De ontwikkeling van zulk programma staat in Vlaanderen voorlopig nog op een laag pitje. Ik meen dat wij hier iets kunnen leren van onze noorderburen en ik ben dan ook voorstander voor de uitbouw van het KIES-programma in verschillende scholen in Vlaanderen. Maar om dit te kunnen waarmaken dient er natuurlijk eerst ingezet te worden op de bekendheid van dit programma want voorlopig zijn er in Vlaanderen maar een tiental KIES-coaches. Wanneer er meer coaches zijn kan er verder gewerkt worden aan de uitbouw van het programma in verschillende Vlaamse scholen.

Echter, het programma is ontwikkeld voor kinderen uit de lagere school. Kinderen in het secundair onderwijs zoals Lander, hebben evenzeer nood aan contact met lotgenoten en ruimte om hun gevoelens te uiten. Bovendien is het ook voor hen belangrijk om een aantal bovengenoemde beschermende factoren in te stellen zodat ze beter beschermd zijn tegen de (v)echtscheiding van hun ouders. Het is uiteraard wel belangrijk dat zo'n programma afgestemd is op hun leeftijd en aangepast is aan hun behoeften, noden en interesses.

Ik denk dat het hier zinvol zou zijn mocht er in de toekomst een soortgelijk programma ontwikkeld kunnen worden of een praatgroep die werkt rond bepaalde thema's, aangepast aan de leeftijdsgroep van Lander.

Maar zolang het KIES-programma bij ons in Vlaanderen nog niet voldoende is uitgewerkt dienen we dus te roeien met de riemen die we hebben.

De school van Lander kan hier reeds beginnen met een belangrijke rol op zich te nemen.

Hieronder geeft ik een aantal concrete tips voor de school en vooral de klasleerkracht van Lander. Ik baseer mij hier op de eindproef van een collega-student van mij.

Kim Meeusen beschreef in haar eindproef rond "de ondersteunende rol van de secundaire school in scheidingssituaties" (Meeusen, 2015) een aantal concrete tips voor de socio-emotionele ondersteuning van leerlingen in het secundair onderwijs.

De school en de klasleerkracht van Lander zijn voldoende op de hoogte van de situatie waarin hij en zijn gezin zich bevinden. Dit lijkt mij een belangrijke basis opdat de school Lander voldoende kan begeleiden en ondersteunen.

Als eerst lijkt het mij zinvol dat de klasleerkracht van Lander op regelmatige basis de tijd neemt om een individueel gesprek met hem te hebben. Zo weet Lander dat zijn school een veilige plek is waar hij wanneer hij nood heeft, terecht kan voor een vertrouwd gesprek. Zijn klasleerkracht heeft op die manier ook een duidelijk zicht op het emotioneel welbevinden van Lander.

Het is hierbij wel belangrijk dat de aanpak van de leerkracht niet te direct is. Het is beter om te starten met in te gaan op de situatie zelf, en niet meteen op de emoties en gevoelens die bij Lander spelen. Een vertrouwensband met Lander opbouwen lijkt mij in eerste instantie de belangrijkste voorwaarde.

Wanneer de leerkracht merkt dat Lander nood heeft aan meer ondersteuning kan hij hem helpen de stap te zetten naar de leerlingenbegeleider van de school of het CLB.

De leerkracht kan daarnaast ook tijd maken voor een klasgesprek rond scheiding en wat hierbij allemaal komt kijken. Het geeft Lander en zijn medeleerlingen de kans en ruimte om indien ze



dit wensen, hun verhaal te doen. Hierdoor komt Lander mogelijk in contact met lotgenoten waarvan hij in eerste instantie misschien niet wist dat zij dit waren.

4.2 Oudergerichte interventie: programma om uit de vechtscheiding te raken

Een volgende beschermende factor heeft natuurlijk betrekking op de ouders. Voor een kind is de betrokkenheid van zijn ouders een belangrijke beschermende factor in de impact die een scheiding kan hebben op zijn gedrag en eventuele problemen.

Steun en ouderlijke betrokkenheid zijn dus misschien wel het belangrijkste voor kinderen om met de scheiding van hun ouders om te gaan (Van Peer, 2007, p. 91).

Een bijkomende beschermende factor is wanneer een kind zo weinig mogelijk geconfronteerd wordt met ouderlijke conflicten en na de scheiding van zijn ouders een relatie kan behouden of uitbouwen met beide ouders (Coenen et al., 2007, p. 12; Wiewauters & Emmery, 2016, p. 23).

Maar de ouders van Lander zijn al jarenlang verwickeld in een vechtscheiding. Ze zijn zo bezig met hun eigen verdriet en gevecht dat er moeilijk sprake is van ouderlijke betrokkenheid. Bovendien wordt Lander bijna dagelijks geconfronteerd met conflicten tussen zijn ouders. We kunnen hier dus moeilijk inspelen op deze beschermende factoren.

Er dient eerst iets structureels in het gezin te veranderen. De ouders van Lander zitten evenzeer vast in hun vechtscheiding als hun kind. Een interventie gericht op de ouders (en het volledige gezin), lijkt mij hier erg zinvol.

Ook hier staat men in Nederland al een stapje verder dan bij ons in Vlaanderen.

Het programma “Kinderen uit de Knel” is speciaal ontwikkeld voor gezinnen die al meer dan een jaar verwickeld zijn in een vechtscheiding. Het is een samenwerkingsproject tussen het KJTC (Kinder- en Jeugdtraumacentrum) en het Lorentzhuis, centrum voor systeemtherapie (Van Lawick, & Visser, 2014, p. 7).

Het doel van het programma is om een veilig opvoedingsklimaat voor de kinderen te creëren waarin de ouders kunnen samenwerken en voldoende vertrouwen hebben om elkaar te kunnen loslaten.

“Het gaat om het de-escaleren van de strijd en het weer centraal stellen van de kinderen” (Van Lawick, & Visser, 2014, p. 37).

Kinderen uit de Knel gaat uit van een aanpak in twee groepen. Tegelijk is er een oudergroep en een kindergroep. In de oudergroep geven de therapeuten informatie en handvaten aan de ouders om hun strijd te kunnen stoppen en op zoek te gaan naar een nieuwe weg. Ouders kunnen in de groep elkaar ook helpen, inspireren, herkenning geven. Tegelijk worden zij geconfronteerd met hun eigen strijd en patronen.

In de kindergroep vinden ook de kinderen veel (h)erkenning en kunnen zij elkaar tips geven en sterker maken. Daarnaast worden zij gemotiveerd om hun gevoelens en gedachten over de strijd tussen hun ouders te uiten.

Beide groepen presenteren op het einde van het programma aan elkaar wat de uitkomsten zijn van het programma en wat ze hebben geleerd (“Kinderen uit de Knel”, 2016, z.p.).



Bij ons wordt op verschillende plaatsen in Vlaanderen Kinderen uit de Knel aangeboden. Afhankelijk van de regio zijn daarbij verschillende diensten betrokken zoals Centra Algemeen Welzijnswerk, Centra Geestelijke Gezondheidszorg, Voorzieningen binnen de Bijzondere Jeugdzorg, ... Aangezien het programma uit Nederland komt hebben alle projecten in Vlaanderen de Nederlandse training gevolgd en krijgen ze ook supervisies vanuit Nederland ("Kinderen uit de Knel", z.d., z.p.).

In het najaar van 2016 organiseren CGG de PassAnt en het CAW Halle-Vilvoorde in Dilbeek een training van Kinderen uit de Knel.

De ouders van Lander wonen allebei niet heel ver van deze regio. Deze training lijkt mij dan ook een kans voor het hele gezin om uit deze jarenlange strijd te raken. De ouders dienen eerst allebei een vragenlijst in te vullen om nadien op kennismakingsgesprek te gaan.

Natuurlijk bestaat de kans dat het gezin om een of andere reden niet kan aansluiten bij het programma.

Een andere oplossing kunnen we dan misschien vinden bij Alianza, dat deel uitmaakt van het CGG de PassAnt in Dilbeek. Alianza is een Centrum voor ouders en kinderen in echtscheidingsituaties. Zij maken geen gebruik van het erkende Nederlandse programma dat we hierboven besproken, maar bieden wel een soortgelijke psychotherapeutische begeleiding aan. Samen met de ouders en kinderen gaan ze op zoek naar oplossingen op maat van het gezin en hun situatie ("Alianza", 2016, z.p.).

Uiteraard bieden deze programma's geen garantie dat de aanhoudende strijd tussen de ouders van Lander zal ophouden, maar het lijkt mij al een mooi begin om hopelijk een nieuwe weg in te slaan zodat Lander kan opgroeien tot wie hij is in een veilige, conflictloze thuissituatie.

4.3 Inzetten op het informele netwerk rond het gezin

Zoals we reeds aanhaalden in het eerste voorstel is de aanwezigheid en steun van anderen een zeer belangrijke beschermende factor voor het welzijn van een kind in (v)echtscheiding. Kinderen die in hun familiaal en sociaal netwerk kunnen rekenen op steun blijken betere schoolprestaties te hebben, minder depressieve symptomen en minder gedragsproblemen (Van Peer, 2007, p. 236).

In dit laatste voorstel wordt er ingezet op de kracht van het informele netwerk rond het gezin. Voor zowel de ouders als de familie van Lander is het belangrijk dat zij leren om de kaart van het kind te trekken en open te staan voor eventuele oplossingen en zodoende de strijdbijl te begraven.

Voor het gezin De Smedt lijkt het mij zinvol om voor te stellen een Eigen Kracht-conferentie te organiseren. In een Eigen Kracht-conferentie worden alle belangrijke personen rond Lander samengebracht om een plan uit te werken. In zo'n plan staat welke krachten de familie zelf wil inzetten en waarvoor ze eventueel professionele hulp willen inschakelen van bijvoorbeeld de thuisbegeleidingsdienst ("Eigen Kracht Conferenties", z.d., z.p.).



Alle personen die betrokken zijn bij de familie en een bijdrage kunnen leveren, zijn welkom op deze conferentie. Dit betekent dat niet enkel Lander en zijn familie aanwezig kunnen zijn, maar zeker ook vrienden, eventueel burens, de thuisbegeleidingsdienst en zelfs leerkrachten van zijn school (De Jong, & Schout, 2011, p. 64).

De conferentie wordt georganiseerd door een getrainde onafhankelijke coördinator die ervoor zorgt dat iedereen kan samenwerken om tot een oplossing te komen (De Jong, & Schout, 2011, p. 64). Een Eigen Kracht-conferentie vraagt uiteraard een goede voorbereiding en de coördinator helpt de familie bij alle doorlopende stappen ("Eigen Kracht Conferenties", z.d., z.p.).

Een Eigen Kracht-conferentie verloopt in vijf fasen ("Eigen Kracht Conferenties", z.d., z.p.):

1. De voorbereiding

Deze voorbereiding bestaat uit een activeringsperiode van zes tot acht weken waarin eerst wordt bekeken waarover men wil nadenken en een plan wil maken. Vervolgens wordt uitgezocht wie aanwezig kan zijn, wat er nodig is om samen te komen en welke datum de conferentie zal plaatsvinden.

2. De conferentie zelf: informatieronde

Alle aanwezigen krijgen de nodige informatie om een goed plan te kunnen opmaken. Eventuele betrokken hulpverleners (bijvoorbeeld de thuisbegeleidingsdienst) krijgen hier ook de kans om hun visie op de situatie toe te lichten. Andere hulpdiensten en organisaties kunnen hier ook hun aanbod voorstellen. Alle aanwezigen kunnen tijdens de informatieronde ook vragen stellen.

3. De conferentie zelf: besloten gedeelte

De eventuele aanwezige hulpverleners en coördinator verlaten de ruimte. Nu is het aan het informele netwerk om met elkaar te overleggen tot er overeenstemming bestaat over een concreet plan. Dit overleg duurt vaak meerdere uren.

4. De conferentie zelf: voorstelling en aanvaarding van het plan

Het plan wordt voorgelegd aan de coördinator die vervolgens samen met de familie overloopt of het plan concreet genoeg is en of alle praktische details werden genoteerd. Elk plan dat veilig is en wettelijk wordt onvoorwaardelijk geaccepteerd.

5. Na de conferentie

De coördinator zet het plan op papier en bezorgt dit aan alle aanwezigen. De familie en eventuele hulpverleners kunnen vanaf dan beginnen aan de uitvoering van het plan. Er worden ook afspraken gemaakt wanneer de familie opnieuw zal samenkomen voor een evaluatie en wie er de taak op zich zal nemen om iedereen samen te brengen indien het plan bijsturing nodig heeft.



Eigen Kracht-conferenties leiden vaak tot oplossingen die zeer verrassend en creatief uit de hoek komen. De krachten van het gezin en diens familie die in eerste instantie verborgen waren, worden als het ware geactiveerd ("Eigen Kracht Conferenties", z.d., z.p). Bovendien lijken families vaak beter in staat om werkbare oplossingen te vinden dan hulpverleners (Lumpton, in De Jong, & Schout, 2011, p. 64). Een Eigen Kracht-conferentie stelt hen in staat beter om te gaan met problemen op een manier die meer overeenkomt met hun eigen cultuur, levensstijl en geschiedenis (Morris, in De Jong, & Schout, 2011, p. 64).

Zowel de thuisbegeleidingsdienst als Lander, of een van zijn ouders, kunnen het gezin rechtstreeks aanmelden voor een Eigen Kracht-conferentie. Het lijkt mij hier zinvol dat de aanmelding gebeurt door de thuisbegeleidingsdienst. Zij hebben een duidelijk zicht op de situatie en kunnen de ouders van Lander overtuigen om de kaart van hun zoon te trekken en deel te nemen.

Op de website www.eigen-kracht.be staan alle gegevens om contact op te nemen met de verantwoordelijke. Via een te downloaden aanmeldingsformulier kan de thuisbegeleidingsdienst het gezin aanmelden. Na gemiddeld 14 dagen zal een onafhankelijke coördinator contact opnemen met de thuisbegeleidingsdienst (de aanmelder) om de voorbereiding voor de conferentie op te starten.

Deze Eigen Kracht-conferentie kan ervoor zorgen dat er binnen het gezin van Lander opnieuw ruimte wordt gemaakt om de situatie vanuit het perspectief van andere betrokkenen te bekijken. Om samen vanuit de kracht die in de familie aanwezig is, maar vaak verborgen door de vechtscheiding, tot een werkbare oplossing te komen.



5 Besluit

In deze eindproef ging ik op zoek naar een professionele en vooral gezinsgerichte manier om een kind dat vastzit in de vechtscheiding van zijn ouders, te ondersteunen.

Ik startte met dit vanuit drie verschillende invalshoeken te bekijken. Iedere invalshoek werd uitgewerkt in enerzijds een theoretisch gedeelte en anderzijds een praktisch luik. In het praktische luik maakte ik gebruik van een casus vanuit de thuisbegeleidingsdienst waar ik een aantal maanden stage heb gelopen. Deze casus werd steeds gekoppeld aan de theorie die aan bod kwam in de drie invalshoeken.

De juridische invalshoek focuste op de totstandkoming van de familierechtbank en hoe echtscheidingen hierbij geregeld worden. De invoering van de familierechtbank is een goede zaak, aangezien deze een einde dient te maken aan complexe procedures die mensen dienden te doorlopen bij verschillende rechtbanken. Na een korte beschrijving van de vroegere structuur voor de invoering van de familierechtbank, ging ik dieper in op de nieuwe structuur. Een belangrijk aspect van de familierechtbank is bemiddeling, dat hier een centrale plaats krijgt. Ik besprak daarnaast ook de twijfels vanuit het Kinderrechtencommissariaat over de manier waarop men partijen tracht te brengen tot bemiddeling.

Een belangrijke bevoegdheid van de familierechtbank betreft de regeling na de echtscheiding. Zeker wanneer er kinderen betrokken zijn, is het belangrijk dat er een duidelijke regeling of overeenkomst wordt getroffen. Ik beschreef de verschillende inhoud en valkuilen van deze regeling en koppelde ze telkens aan mijn casus. Tot slot vond ik het zinvol om voldoende aandacht te schenken aan een belangrijke invalshoek van de familierechtbank, namelijk het hoorrecht van de minderjarige. Het hoorrecht vindt zijn bepalingen in het Verdrag inzake de Rechten van het Kind en beschikt zoals we zagen, over zowel sterkten als zwakten.

In de tweede invalshoek vertrok ik vanuit het perspectief van het gezin als een systeem, een systeem dat bij een (v)echtscheiding uit balans raakt. Ik ging in op een aantal belangrijke begrippen die, soms onzichtbaar, verweven zijn bij een kind dat vastzit in de (v)echtscheiding van zijn ouders. Ik beschreef het begrip loyaliteit en het vaak daarbij horende conflict. Een kind is loyaal naar beide ouders. Veel van deze kinderen kampen meer dan eens met een loyaliteitsconflict en raken daarin makkelijk verstrikt. Sommige kinderen trachten hun loyaliteitsconflict op te lossen door te kiezen voor een strategie waarin ze één van hun ouders verstoppen. Dit ouderverstotingsyndroom of Parental Alienation Syndrome gaat veel verder dan een loyaliteitsconflict. Het is een valkuil waar vechtscheidende ouders en andere betrokkenen zeker oog voor dienen te hebben.

Tot slot besprak ik het zorgende kind en de parentificatie. Belangrijk bij het begrip van parentificatie is dat een kind de ruimte krijgt om autonoom te zijn en te ontwikkelen op zijn eigen ritme.

In de derde en laatste invalshoek besprak ik de impact die een (v)echtscheiding kan hebben op verschillende levensdomeinen van een kind. Vanuit de literatuur die ik hierin aanhaalde, kwam sterk naar voren dat kinderen die een scheiding van hun ouders meemaken vaker een lager zelfbeeld hebben, minder gevoel van controle hebben en meer kans hebben op angst en



depressie. Kinderen van gescheiden ouders hebben ook dikwijls minder goede schoolresultaten, kunnen zich moeilijker concentreren en voelen zich ook minder gelukkig op school.

Wanneer er sprake is van een conflict tussen de ouders, heeft een echtscheiding zeker een nefaste impact op een kind. Een aanhoudend conflict is een zeer grote stressfactor voor een kind. Door deze bevindingen in mijn laatste invalshoek te beschrijven, wilde ik duidelijk weergeven wat een vechtscheiding voor een kind kan teweegbrengen op niet één, maar verschillende levensdomeinen.

Een opvallende en noemenswaardige bemerking is dat de impact van een conflict tussen de ouders op het psychologische welbevinden van een kind bijna helemaal kan verdwijnen wanneer deze gescheiden ouders alsnog een hechte en op elkaar betrokken ouder-kindrelatie kunnen behouden, zelfs wanneer er sprake is van conflict tussen de ouders.

Deze theoretische inzichten uit beide invalshoeken koppelde ik enerzijds terug aan mijn casus en anderzijds aan verschillende quotes die ik haalde uit het rapport "Awel, ik ben in de war door de scheiding van mijn ouders" (Wiewauters, & Emmery, 2016). Ik koos hiervoor, omdat ik het belangrijk vond om de ware realiteit en de gevolgen van een (v)echtscheiding op kinderen duidelijk weer te geven.

Vanuit deze theoretische inzichten heb ik drie concrete veranderingsgerichte voorstellen geformuleerd die gericht zijn naar het gezin van Lander. Ieder voorstel vertrekt vanuit een belangrijke beschermende factor voor kinderen om beter met de (v)echtscheiding om te kunnen gaan. Door de voorstellen die ik in mijn laatste deel aanhaal, tracht ik deze beschermende factoren in te stellen voor Lander.

Ik heb er bewust voor gekozen om geen veranderingsgericht voorstel te doen op meso-niveau, een voorstel gericht op het beleid, omdat ik van mening ben dat het juridische luik bij een vechtscheiding soms meer kwaad dan goed kan doen. Het gezin van Lander is in het verleden al zeer veel in contact gekomen met verschillende rechtbanken en dit heeft nooit iets constructiefs opgeleverd. Vandaar dat ik achter drie voorstellen sta die specifiek gericht zijn op het gezin en de gezinsleden zelf en de middelen die zich rondom hen bevinden.

Deze voorstellen kunnen vanuit de thuisbegeleidingsdienst voorgesteld worden aan het gezin. De begeleiders van de thuisbegeleidingsdienst botste na enige tijd zelf tegen de muur van de vechtscheiding. Zij moesten jammer genoeg vaststellen dat de begeleiding momenteel weinig kan betekenen voor het gezin. Van daaruit tracht ik via deze drie veranderingsvoorstellen de thuisbegeleidingsdienst een nieuwe aanpak aan te reiken, waarmee de dienst het gezin alsnog kan ondersteunen in de hoop dat de jarenlange strijd tussen de ouders kan ophouden en de strijdbijl begraven kan worden.

Het eerste voorstel dat ik in de laatste fase van mijn eindproef beschreef, heeft betrekking op Lander zelf. Dit voorstel vertrekt vanuit een eerste belangrijke beschermende factor: de aanwezigheid en steun van anderen. Dit is een belangrijke basis voor een kind om op een goede manier te kunnen omgaan met de (v)echtscheiding van zijn ouders.

Het is belangrijk voor Lander dat hij zijn ervaringen kan delen en zijn gevoelens kan uiten. Dit lukt meestal niet bij zijn ouders, omdat er enerzijds een loyaliteit is vanuit Lander naar zijn beide ouders en anderzijds omdat zijn ouders zelf te veel bezig zijn met hun eigen frustraties en



verdriet. Het leek mij dan ook zinvol om de school van Lander hierin een grote rol te laten spelen. Lander brengt tenslotte heel veel tijd door op school.

In dit eerste voorstel beschreef ik het belang van een vertrouwd contact met leerkrachten en het contact met lotgenoten voor Lander. Ik ging kort in op een van de kindgerichte interventies die in Nederland ontwikkeld is. Dit programma is echter gericht op kinderen van de lagere school. Ik ben dan ook voorstander om een programma in te richten dat parallel loopt met het KIES-programma, maar dat aangepast is aan de leeftijdscategorie van Lander.

Jammer genoeg staat het KIES-programma bij ons in Vlaanderen voorlopig nog in zijn kinderschoenen. Ik pleitte dan ook voor het verder bekend maken van het Nederlandse programma in de toekomst en de uitbouw hiervan in verschillende Vlaamse scholen.

Aangezien de school van Lander voorlopig nog geen beroep kan doen op het KIES-programma, leek het mij zinvol om een aantal concrete tips voor de school en de leerkracht van Lander te beschrijven. Zo beschreef ik onder meer het voorstel om een klasgesprek te hebben over (v)chtscheidingen en ook individuele gesprekken op regelmatige basis tussen Lander en zijn leerkracht.

Het tweede voorstel is gericht op de ouders en het gezin in zijn geheel. Ook hier vertrok ik vanuit beschermende factoren, namelijk de betrokkenheid van de ouders zelf en zo weinig mogelijk confrontatie van een kind met ouderlijke conflicten.

Aangezien Landers ouders reeds jaren vastzitten in hun gevecht is er weinig sprake van betrokkenheid naar hun zoon en wordt hij vaak dagelijks geconfronteerd met ruzie.

Ik besepte dat er iets structureels dient te veranderen in het gezin: een interventie dat gericht is op de ouders en op het kind, het volledige gezin dus.

Ik ben op zoek gegaan naar een methode die ik gepast vond voor het gezin van Lander. Ik koos voor de aanpak van het Nederlandse programma Kinderen uit de Knel. Dit programma, dat uitgaat van enerzijds een oudergroep en anderzijds een kindergroep, leek mij geschikt omdat dit specifiek gericht is op gezinnen in een vchtscheiding. Als eerste haalde ik het voorstel aan van een training van Kinderen uit de Knel die binnenkort plaatsvindt in de buurt waar de ouders van Lander wonen. Ik heb getracht om pragmatisch te denken en ben ook nog op zoek gegaan naar een alternatief. Dit vond ik bij Alianza, een centrum dat zich speciaal toespitst op gezinnen in (moeilijke) echtscheidingssituaties. Natuurlijk besef ik dat deze programma's niet kunnen garanderen dat de vchtscheiding eindelijk zou stoppen, maar ik blijf geloven in de mogelijkheden ervan.

Kinderen die in hun familiaal en sociaal netwerk kunnen rekenen op steun blijken minder depressieve symptomen te hebben, minder gedragsproblemen en betere schoolprestaties. In mijn laatste voorstel zet ik dan ook in op de kracht van het informele netwerk rond het gezin van Lander. Ik beschreef het voorstel om een Eigen Kracht-conferentie te organiseren waarbij alle belangrijke personen rond Lander worden samengebracht om een concreet plan uit te werken. Een plan waarin de krachten van de familie worden ingezet alsook eventuele professionele hulp. Door deze Eigen Kracht-conferentie kan er binnen in het gezin mogelijk opnieuw ruimte gemaakt worden om de situatie vanuit andere perspectieven te bekijken en om samen tot een werkbare oplossing te komen.



Een vechtscheiding is en blijft uiteraard een delicate kwestie. Er zijn verschillende partijen die tegenover elkaar staan en iedereen worstelt met zijn of haar gevoelens, vanuit een diepe gekwetstheid, een open wonde die maar niet geheeld raakt. Zowel de ouders, als de kinderen en zelfs de grootouders, tantes, nonkels, vrienden, burens, en in sommige gevallen ook hulpverleners, allemaal zitten ze samen in het complexe net van discussies, ruzies en wantrouwen tegenover elkaar.

Ik geloof dat het belangrijk is om hier steeds oog voor te hebben en niet uit te gaan van de woede en het verdriet, maar wel vanuit de liefde en genegenheid die een kind voor zijn ouders heeft, die ouders voor hun kind hebben en familie voor elkaar.

Vanuit mijn visie als gezinswetenschapper weet ik dat een gezin, ook al valt dit door een scheiding uit elkaar, verbonden blijft door de verschillende leden die in dit gezin hun plaats hebben. Koppels die uit elkaar zijn, blijven onlosmakelijk verbonden door de kinderen die ze samen hebben. Ik ben dan ook van mening dat kinderen verbindend werken, en dat het belangrijk is om dit steeds in het achterhoofd te houden en te blijven geloven in de sterkten van het gezin en het netwerk daar rond en in de kracht van hun diepe wortels.

Literatuurlijst

Alianza: Centrum voor ouders en kinderen in echtscheidingssituaties. (2016). Geraadpleegd op 19 mei 2016, via <http://www.alianza.be/>

Beleidsaanbevelingen scheiding en nieuw samengestelde gezinnen: Gezinstransities vanuit het perspectief van kinderen en jongeren. (z.d.). Geraadpleegd op 15 mei 2016, via http://www.ucsia.org/main.aspx?c=*UCSIA2&n=121484&ct=121484

Burgerlijk Wetboek. (z.d.). Geraadpleegd op 28 december 2015, via <http://www.burgerlijkwetboek.be/>

Coenen, M., et al. (2007). *Kinderen als wapen en prooi in vechtscheidingssituaties: De behandeling van de ernstige psychische problemen bij deze kinderen*. Geraadpleegd op 20 februari 2016, via <http://vagga.be/wp-content/uploads/2010/04/Kinderen-als-wapen-en-prooi-in-vechtscheidingssituaties.pdf>

De Jong, G., & Schout, G. (2011). Family group conferences in public mental health care: an exploration of opportunities. *International Journal of Mental Health Nursing*, 20(1), pp. 63-74.

Driesen, L. (2012). *Ik wil mama én papa, allebei! Over echtscheiding, verwerking, loyaliteit en hulpverlening*. Antwerpen: Garant.

Eén familie, één dossier, één rechtbank. (29 augustus 2014). Geraadpleegd op 30 december 2015, via http://justitie.belgium.be/nl/nieuws/persberichten/news_pers_2014-08-29

Eigen Kracht Conferenties. (z.d.). Geraadpleegd op 19 mei 2016, via <http://www.eigenkracht.be/>

Emery, R. E., & Kelly, J. B. (2003). Children's adjustment following divorce: Risk and resilience perspectives. *Family Relations*, 52(4), pp. 352-362.

Familie rechtbank komt eraan. (z.d.). Geraadpleegd op 30 december 2015, via <http://www.corstjensdillen.be/documents/news-items/kl1702357-familie-rechtbank-komt-eraan.xml?lang=nl>

Federale Overheidsdienst Justitie. (2014). *De familie- en jeugdrechtbank*. [Brochure]. Brussel: Federale Overheidsdienst Justitie.



Kies voor het kind. (z.d.). *Soms is het fijn als er even iemand meeloopt: Professionele hulp bij scheiding voor kind en ouder*. Geraadpleegd op 18 mei 2016, via <https://issuu.com/kiesvoorhettind/docs/informatiefolder?e=1343368/2705113>

Kinderen uit de Knel. (2016). Geraadpleegd op 19 mei 2016, via <http://www.kinderenuitdeknel.nl/>

Kinderen uit de Knel. (z.d.). Geraadpleegd op 19 mei 2016, via <http://www.kinderenuitdeknel.be/>

Kinderrechtencommissariaat. (2005). *Kinderen en scheiding*. [Onderzoeksrapport]. Brussel: Kinderrechtencommissariaat.

Kinderrechtencommissariaat. (22 september 2013). *Rechtbank voor families start volgend jaar*. Geraadpleegd op 1 februari 2016, via <http://www.kinderrechtencommissariaat.be/actueel/rechtbank-voor-families-start-volgend-jaar>

Meeusen, K. (2015). *De ondersteunende rol van de secundaire school in scheidingssituaties*. [bachelorproef]. Brussel: Odisee.

Mortelmans, D., et al. (2011). *Scheiding in Vlaanderen*. Acco.

Ouderschapsplan na echtscheiding verplicht in België? (z.d.). Geraadpleegd op 27 april 2016, via <http://www.bemiddelinggent.be/echtscheiding/ouderschapsplan-na-echtscheiding-verplicht-in-belgie/>

Pinedo, M., & Vollinga, P. (2013). *Aan alle gescheiden ouders: Leer kijken door de ogen van je kind*. Utrecht: Bruna Uitgevers.

Senaeve, P. (2015). *Compendium van het personen- en familierecht*. Leuven: Acco.

Senaeve, P. (2014). Het hoorrecht van minderjarigen sinds de wet op de familie- en jeugdrechtbank. *Tijdschrift voor Familierecht*, 8, pp. 176-195.

Spruijt, E. (2005). *Effecten van het volgen van het KIES-programma*. Geraadpleegd op 18 mei 2016, via <http://kiesvoorhetkind.nl/over-ons/onderzoek-en-accreditatie-kies/>

Van Lawick, J. (2012). Vechtscheidende ouders en hun kinderen. *Systeemtherapie*, 24(3), pp. 129-150.

Van Lawick, J., & Visser, M. (2014). *Kinderen uit de knel: Een interventie voor gezinnen verwikkeld in een vechtscheiding*. Amsterdam: SWP.



Van Leeuwen, K., & Van Crombrugge, H. (Red.). (2012). *Gezinnen in soorten*. Antwerpen: Garant.

Van Peer, C. (Red.). (2007). *De impact van een (echt)scheiding op kinderen en ex-partners*. [Onderzoeksrapport]. Studiedienst van de Vlaamse Regering.

Verenigde Naties. (1989). *Internationaal Verdrag inzake de Rechten van het Kind*. [Verdrag].

Wiewauters, C., & Emmery, K. (2016). *Awel, ik ben in de war door de scheiding van mijn ouders: Een kwalitatieve analyse van de gesprekken van kinderen en jongeren over de scheiding van hun ouders*. [Onderzoeksrapport]. Brussel: Awel & Odisee Kenniscentrum Hoger Instituut voor Gezinswetenschappen.

Wiewauters, C. (10 september 2015). *Kinderen en gezinstransities: Hoe 'thuis' komen binnen nieuwe gezinsvormen?* Geraadpleegd op 5 mei 2016, via <http://sociaal.net/analyse-xl/kinderen-en-gezinstransities/>

Wiewauters, C. (2005). Het gevende kind en parentificatie: de positie van kinderen bij scheiding en binnen nieuwe gezinsvormen. In Hooghe, M., Grommen, R., & Van Crombrugge, H. *Waaizin van het gezin: duurzame relaties en opvoeden in de 21^{ste} eeuw*. (hoofdstuk 2, pp. 69-85). Tiel: Lannoo.

Willemse, J. (2015). *Anders kijken: Theorie en praktijk van de systeembenadering*. Utrecht: Bohn Stafleu van Logh

Bijlagen

Bijlage 1: "Mijn ouders zijn uit elkaar"



Dit boekje is van:

50 / 69



Even uitleggen...

Mijn ouders zijn uit elkaar is een boekje voor kinderen van wie de ouders gescheiden zijn. Een boekje voor jou dus.

Je woont bijvoorbeeld bij je mama en gaat soms naar je papa, of omgekeerd. Of je woont de helft van de tijd bij je papa en de andere helft bij je mama.

Je hebt misschien van alles twee: twee huizen, twee gezinnen, twee slaapkamers, noem maar op.

Misschien heb je ook nog broers en zussen in jouw twee huizen. Dit is natuurlijk allemaal wennen en niet alles zal even makkelijk verlopen. Daarom dit boekje!

Dit boekje is er voor jou, om jou te helpen. Om je gevoel neer te schrijven, wanneer je blij of verdrietig bent. Wanneer je zin hebt om te tekenen of te kleuren. Of wanneer je nergens zin in hebt en je gewoon even wil bladeren... In dit boekje kan je jouw gevoelens kwijt. Je kan er in schrijven, tekenen, kleuren en foto's plakken!

Je vindt in dit boekje een aantal tips over hoe je met de scheiding van jouw ouders kan omgaan en een paar interessante websites. In dit boekje vind je ook een soort dagboek waar je alles kan neerschrijven wat in jou omgaat.

Achteraan vind je ook mandala's die je kan inkleuren en lege bladzijden om vrij te tekenen wanneer je daar zin in hebt.

Ook alle kleine tekeningen die je in dit boekje tegenkomt mag je inkleuren!



Wie ben ik ?

Hieronder kan je wat meer vertellen over jezelf

⇒ als je wil mag je hiernaast een foto van jezelf plakken

☆ **Mijn naam is**

.....

☆ **Ik ben geboren op**

.....

☆ **Ik heb broer(s) en zus(sen)**

.....

☆ **Mijn hobby's zijn**

.....
.....

☆ **Ik eet graag**

.....
.....

☆ **Ik heb huisdier(en)**

.....
.....

☆ **Mijn lievelingsmuziek is**

.....
.....

☆ **Mijn mooiste film is**

.....
.....

☆ **Wat ik later worden wil**

.....
.....

☆ **Het leukste vind ik**

.....
.....
.....

☆ **Dit vind ik helemaal niet leuk**

.....
.....
.....



Het huis van mijn mama



☆ **Mijn mama haar naam is**

.....

☆ **Ik hou van mijn mama want ze is**

.....

.....

☆ **Mijn mama is de beste in**

.....

.....

⇒ Hieronder kan je foto's plakken of een tekening maken van iedereen die hier woont: je mama, je zus of broer, je huisdier, enzovoort!

☆ **Mijn mama woont hier met**

.....

.....

.....



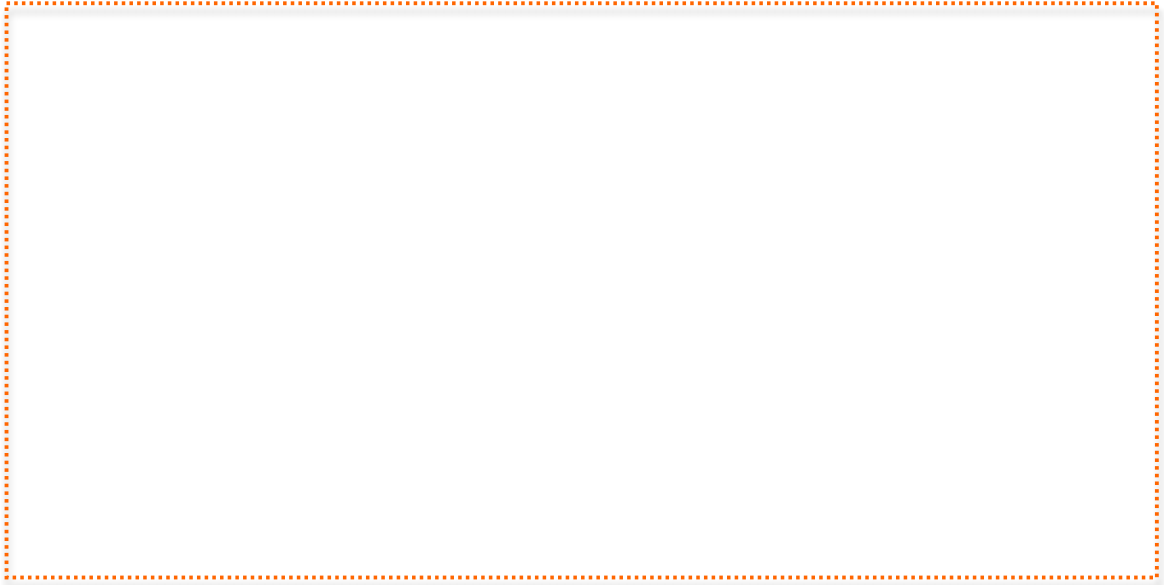



Dit is het huis waar mijn mama woont:

⇒ hier mag je een tekening van het huis maken





Het huis van mijn papa



☆ Mijn papa zijn naam is

.....

☆ Ik hou van mijn papa want hij is

.....
.....

☆ Mijn papa is de beste in

.....
.....

⇒ Hieronder kan je foto's plakken of een tekening maken van iedereen die hier woont: je papa, je zus of broer, je huisdier, enzovoort!

☆ Mijn papa woont hier met

.....
.....
.....







Dit is het huis waar mijn papa woont:

⇒ hier mag je een tekening van het huis maken





Mijn ouders uit elkaar, wat nu?!

Kan je aangeven welke gevoelens je had op het moment dat je besepte dat je ouders uit elkaar gingen?



- | | | |
|--|--|--------------------------------------|
| <input type="checkbox"/> ongemakkelijk | <input type="checkbox"/> eenzaam | <input type="checkbox"/> bang |
| <input type="checkbox"/> bibberig | <input type="checkbox"/> treurig | <input type="checkbox"/> woedend |
| <input type="checkbox"/> alleen | <input type="checkbox"/> onzeker | <input type="checkbox"/> bedrogen |
| <input type="checkbox"/> onzeker | <input type="checkbox"/> jaloers | <input type="checkbox"/> gespannen |
| <input type="checkbox"/> ontevreden | <input type="checkbox"/> leeg | <input type="checkbox"/> somber |
| <input type="checkbox"/> verlaten | <input type="checkbox"/> zenuwachtig | <input type="checkbox"/> ontgoocheld |
| <input type="checkbox"/> geërgerd | <input type="checkbox"/> vragend | <input type="checkbox"/> misselijk |
| <input type="checkbox"/> opgelucht | <input type="checkbox"/> gerustgesteld | <input type="checkbox"/> boos |

Waren er misschien nog andere dingen die je toen voelde?

.....

.....

.....

.....

.....

.....



Hoe kunnen anderen aan jou zien hoe jij je voelt?

.....

.....

.....

.....

.....

Waar ben je het liefst wanneer je blij bent? Wat doe je dan?

.....

.....

.....

.....

.....

Waar ben je het liefst wanneer je je verdrietig voelt? Wat doe je dan?

.....

.....

.....

.....



Wat helpt jou bij moeilijke momenten of wanneer je verdrietig bent?

.....

.....

.....

.....

.....

Wat is er allemaal veranderd sinds je ouders uit elkaar zijn?

.....

.....

.....

.....

.....

Zijn er misschien dingen die leuker zijn geworden?

.....

.....

.....

.....

.....



Een paar tips die jou misschien kunnen helpen ...

Je voelt wat je voelt. Soms ben je overweldigd door gevoelens. Je kan dan van alles doen om je beter te voelen.

Hieronder vind je wat uitleg en een aantal tips die jou hier misschien bij kunnen helpen.



- ☞ Spreek over wat je ondervindt – niet éénmaal maar dikwijls
- ☞ Spreek met iemand die je vertrouwt. Wat is er aan de hand? Wat spookt er door je hoofd? Waarover pieker je allemaal? Wat heeft je zo geraakt?
- ☞ Als je het moeilijk vindt om er met iemand over te spreken kan je dit ook gewoon ergens neerschrijven
- ☞ Schrijf over je gevoelens en waar ze vandaan komen. Het doet deugd en achteraf pieker je minder
- ☞ Gedichten of tekeningen maken kan ook helpen
- ☞ Als je een ouder mist, kan je een foto of iets wat je aan je mama of papa doet denken in je zak steken en af en toe naar kijken. Je ook kan een sms'je of een mailtje sturen.
- ☞ Als je voelt dat je erg kwaad bent doe dan iets wat je kalmeert: luister naar muziek, ga lopen of bel naar een vriend of vriendin

Blijf vooral doen wat je graag doet! Gaan fietsen, gaan zwemmen, gaan voetballen, naar de jeugdbeweging gaan, naar de film of de judo gaan. Lees boeken of luister naar muziek. Speel je graag piano? Speel veel piano. Ga je graag wandelen met je hond? Doen! Als je terug thuis komt ben je rustiger.



Je staat er niet alleen voor!

Getuigenis van Eva

“Mijn ouders zijn vorig jaar gescheiden”



Hey! Mijn ouders zijn vorig jaar gescheiden. Ik vond dat mega-erg. Er ging zoveel door mijn hoofd dat ik niet wist wat ik ermee moest doen. Ik kon triestig zijn en dan opeens woest. Het was redelijk verwarrend. Alle dagen piekertijd. Dat was een goede zaak voor mijn vioollessen. Heel veel viool spelen, en veel badminton spelen: dat was het enige dat mij toen kon kalmeren.

Ik was echt over mijn toeren vorig jaar. Mijn moeder verhuisde onaangekondigd. Ik wist wel dat er een scheiding in de lucht hing, maar toch. Ik heb haar dan een tijdje niet gezien. Nu weet ik dat het slechts enkele weken waren maar toen dacht ik dat ik haar nooit meer zou terugzien. Ik was zo in paniek dat ik haar - voor de eerste keer in mijn leven! - een brief heb geschreven. Geen mail, een brief. Mama, ik mis je. Melig niet? Maar voor mij was het helemaal waar.

Ze antwoordde mij - ook per brief! - waarom ze zo plots was verhuisd. Ze wou de ruzie niet nog erger maken. Ze wou rust voor iedereen. Ze had niet meteen een plek waar wij samen konden 'thuis' zijn. En ze schreef dat ze veel aan mij dacht en dat alles wel goed zou komen. Dat heeft veel goedge maakt want ik dacht dat ze niet meer om mij gaf. Ik was mijn moeder niet kwijt!

Sinds ik weet waarom mijn ouders scheidden, pieker ik daar niet meer zo over

Eerst was ik kwaad op mijn moeder omdat ze vertrok. En dan op mijn vader omdat hij haar niet kon tegenhouden. Ik was radeloos. Ik dacht eerst dat ik beter niets zei. Ik wou geen bijkomende last veroorzaken. Dat vond ik heel moeilijk. Ik wou weten wat er aan de hand was. Ik heb het aan mijn vader gevraagd. Hij vond het moeilijk om mij te vertellen waarom zij uit elkaar gingen. Toch heb ik doorgevraagd. Daar ben ik nu blij om. Mijn vader viel niet achterover en heeft het mij niet kwalijk genomen. Ik mocht zeggen wat ik moeilijk vond. Sinds ik weet waarom mijn ouders scheidden, pieker ik daar niet meer zo over.

Mijn mama was ongelukkig met papa. Daarom wou ze scheiden. Mijn papa vond dat eerst helemaal niet goed. Maar dan heeft hij gezien dat mama echt beslist had. En toen ging het beter. Ze hebben dan samen alles goed geregeld. In het begin zeiden mijn ouders totaal andere dingen. Mama zei dat ze ongelukkig was met papa en dat ze daarom verliefd was op een andere man. En papa zei dat die



verliefdheid wel zou overgaan en dat mama dan zou terugkomen. Ik raakte helemaal in de war. Gelukkig heeft mijn moeder mij toen tot bedaren gebracht. Zij heeft mij uitgelegd dat het normaal is dat ouders er verschillend over denken. Dat mag. Ze zei dat papa te verdrietig was om haar te begrijpen.

Als ik hen nu vraag waarom ze gescheiden zijn, zeggen ze alle twee hetzelfde. Ze zeggen dat ze veel voor elkaar gedaan hebben maar dat ze niet bij elkaar pasten. Ze waren van elkaar vervreemd. En ze willen uitdrukkelijk dat ik met elk van hen een sterke band blijf houden. Dat vind ik oké. Zo kon ik het ook aan mijn vriendinnen vertellen.

Ik was veel bezig met mama's vertrek. En ik was ook veel bezig met papa's verdriet. Het heeft een tijdje geduurd maar mijn vader heeft zich herpakt en zijn verdriet ging over. Stilaan kreeg alles weer vaste vorm. Nu heeft ook mijn vader een nieuwe partner. Papa is gemakkelijker. Ik ben blij dat hij gelukkig is. Maar ik weet nog niet goed hoe ik mij moet gedragen bij zijn vriendin. Ik zie wel dat ze haar best doet om het mij naar mijn zin te maken. Ik wil ook wel mijn best doen maar echt vriendelijk kan ik niet zijn. Misschien komt dat later. Nu doen ze alle twee hun best om ervoor te zorgen dat de regeling goed werkt. Oef!

Terug naar de scheiding van mijn ouders. Mijn verhuizingen. Op een bepaald moment vroeg mijn moeder mij bij wie ik wou wonen bij mama of bij papa. Natuurlijk heb ik daar niets op geantwoord, dat begrijp je wel. Ik heb mijn moeder gezegd dat ik dat een verschrikkelijke vraag vond en dat begreep ze gelukkig wel onmiddellijk. Ik heb haar toen wel kunnen uitleggen waarom ik absoluut niet van school wou veranderen.

Mijn ouders hebben na een tijd beslist dat ik bij mijn vader blijf wonen en zo veel mogelijk naar mijn moeder ga. Ik wou ook weten hoe ze op dat idee zijn gekomen. Hun uitleg is de volgende. Toen mama verhuisd was hebben ze elkaar heel veel getelefoneerd. (Daar wist ik niets van. Ik lag in mijn bed mijn moeder te missen.) Ze hebben toen veel gediscussieerd en af en toe stevig ruzie gemaakt. Mijn mama wou eerst dat ik meer tijd bij haar zou zijn. (Had ik dat toen maar geweten.) Nu doen ze alle twee hun best om ervoor te zorgen dat de regeling goed werkt. Oef!

Ik blijf nu meer bij mijn vader omdat hij veel dichterbij mijn school woont, en meer tijd heeft om mijn schooltaken op te volgen (ik geef toe dat dat misschien nodig is). Mijn moeder vond dat eerst helemaal niet goed, later wel. Ik ben blij dat de regeling kan veranderen als ik het echt niet zie zitten. Voorlopig vind ik het wel goed dat ik te voet naar school kan.



Ik voel het: alles komt goed

Ik vond het ook eigenaardig dat mijn vader alles voor mij betaalde. En mijn moeder dan? Mama was verbaasd dat papa mij niet had gezegd dat hij elke maand van haar geld kreeg voor mij. En dan heeft papa er snel bij gezegd dat mama zelfs meer voor mij betaalt dan hij. Dat vinden we nu allemaal normaal, ik ook. Mijn moeder werkt meer dan mijn vader waardoor zij meer geld voor mij heeft. Mijn vader werkt minder waardoor hij meer tijd voor mij heeft. Daar kan ik mee leven.

Altijd moeten inpakken en uitpakken vind ik wel nog altijd echt beu. Ik heb al dikwijls gedacht dat mijn ouders de rollen eens zouden moet omdraaien. Als zijzelf eens voortdurend zouden moeten verhuizen en ik zelf lekker op één plek blijf wonen, dan zouden ze weten wat een last dat heen en weer gedoe is. Ook daarvoor hebben mijn ouders een verstandige uitleg: drie huizen zijn echt te duur. Tja.

Tijdens 'de Grote Crisis' dacht ik Oh dit overleef ik niet. Nu kan ik daar natuurlijk meesmuilend om doen. Nu ik mijn draai terugvind. Ik voel het: alles komt goed.

Doei!

Ken je nog kinderen van wie hun ouders gescheiden zijn? Wat vertellen zij hierover?
Hoe gaan zij hiermee om?

.....

.....

.....

.....

.....

.....

.....



Interessante websites!

Heb je thuis een computer waarmee je op het internet kan?

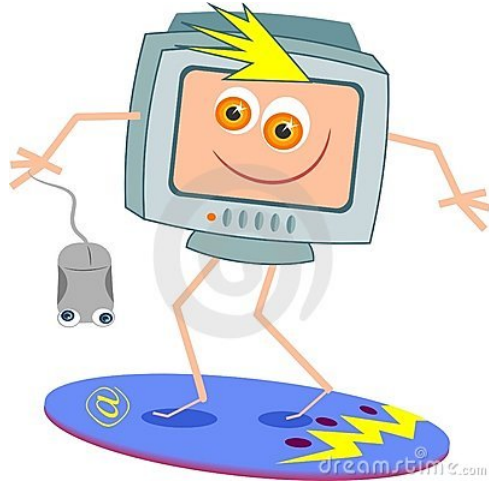

Er bestaan verschillende websites waarop je allerlei informatie kan vinden en met andere kunt praten over jouw ervaringen!

www.tweehuizen.be

⇒ op deze website vertellen kinderen en jongeren wat ze denken en voelen wanneer hun ouders uiteen gaan, en wat ze dan kunnen doen

www.kinderrechten.be

⇒ hier vind je informatie over jouw rechten als kind

www.jongenvanzin.be

⇒ op deze website vind je informatie over verschillende thema's zoals relaties, pesten, echtscheiding

www.awel.be

www.jac.be

⇒ hier kan je chatten, bellen of mailen of via een forum met anderen praten



